

CE

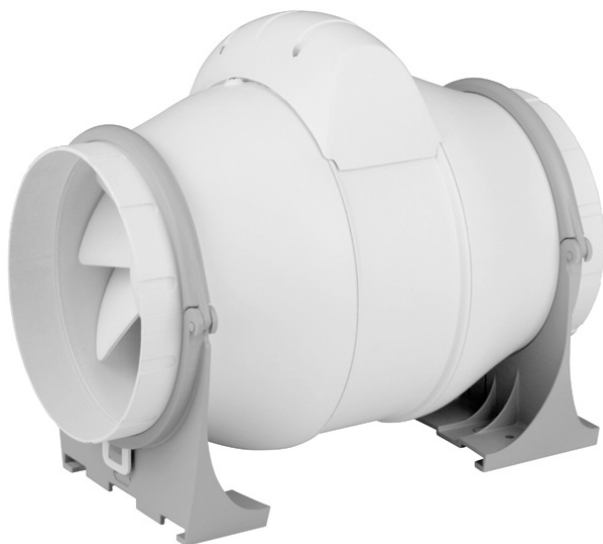

AXM



- ES Manual de instalación, uso y mantenimiento
- FR Manuel d'installation, d'utilisation et d'entretien
- EN Installation, operation and maintenance instructions
- DE Handbuch zu Installation, Bedienung und Wartung
- IT Manuale di installazione, uso e manutenzione
- NL Handleiding voor installatie, gebruik en onderhoud
- PT Manual de instalação, utilização e manutenção
- DA Installations-, brugs- og vedligeholdelses vejledning
- FI Installasjons-, bruks- og vedlikeholds manual
- NO Manual för installation, användning och underhåll
- SV Asennus-, käyttö- ja huolto-ohjeet
- AR ب استخدام وصيانة دليل
- CS Instalace, provoz a instrukce maintenance
- TR Manuel kurulum, kullanım ve bakım

Para cualquier duda referente a la traducción solamente se considerará válido el texto en italiano (Traducción de las instrucciones originales).

Estimado Cliente,

Para garantizar la seguridad y el correcto funcionamiento del aparato, por favor lea ATENTAMENTE las siguientes instrucciones antes de proceder a la instalación.

IMPORTANTE:

Asegurarse que el suministro eléctrico ha sido desconectado antes de realizar cualquier operación de instalación o conexión eléctrica del aparato.

La instalación, conexiones eléctricas y ajustes deberán ser efectuados según las normas locales por una persona cualificada.

Si no se siguen estas instrucciones de instalación, podrían causarse daños al producto.

El aparato debe ser instalado correctamente para conseguir un rendimiento óptimo del mismo (instalación de la unidad, de los conductos y de las entradas para sustitución de aire)

Este extractor está destinado a la ventilación doméstica o locales similares. No utilizar para otro fin para el que fue diseñado.

Este aparato pueden utilizarlo niños con edad de 8 años y superior, y por personas con capacidades físicas, sensoriales o mentales reducidas o falta de experiencia y conocimiento, si se les ha dado la supervisión formación apropiadas respecto al uso del aparato de una manera segura y comprenden los peligros que implica. Los niños no deben jugar con el aparato. La limpieza y mantenimiento a realizar por el usuario no deben realizarlos los niños sin supervisión.

Este extractor debe ser instalado de forma que las aspas estén situadas como mínimo a una altura de 2,3 m por encima del suelo.

Este extractor no produce interferencias de radio/televisión (Directiva EMC 2014/30/UE).

Antes de efectuar su instalación a tuberías, consultar las ordenanzas municipales sobre salidas de aire y pedir permiso a la persona responsable del edificio.

Deben tomarse precauciones para evitar el reflujo de gases a la habitación procedentes del conducto del gas abierto o de otros mecanismos de llama abierta.

Debe estar prevista una ventilación conveniente de la habitación si se utiliza simultáneamente este aparato con otros alimentados por gas u otro combustible.

No instalar el tubo de descarga (A, B) del extractor a una chimenea de humos, tuberías de aireación, conductos de aire caliente o conductos que se utilicen para evacuar los humos de aparatos alimentados por gas u otro combustible.

NO instale este producto en áreas con las siguientes características:

- Exceso de aceite o ambiente cargado de grasa.
- Ambientes con líquidos, gases o vapores corrosivos, explosivos o inflamables.
- Ambiente con temperaturas superiores a 40 °C o inferiores a -5 °C.
- Ambientes con exposición a agentes atmosféricos (lluvia, sol, nieve, etc.).
- Lugares con posibles obstáculos que dificulten el acceso al ventilador.

El producto o las partes del mismo no deben sumergirse en agua u otros líquidos

El grado de protección IP solamente es válido si la instalación del aparato es conforme a lo indicado en este manual.

El fabricante declina toda responsabilidad por daños causados a personas, animales o cosas, debido al uso inadecuado del aparato, según las advertencias para la instalación uso y mantenimiento descritos en este manual de instrucciones.

Al finalizar la instalación, estas instrucciones deberán ser entregadas al propietario/usuario del aparato.

INSTALACIÓN:

Antes de empezar la instalación, comprobar que la hélice no está deformada ni dañada, que gira libremente y que no haya ningún cuerpo extraño alojado en el interior de la carcasa.

Este tipo de extractor tubular está diseñado para trabajar intercalados en cualquier tramo del conducto de extracción de aire (rígido o flexible) ya sea en posición horizontal o vertical.

La instalación del aparato se realizará según la documentación gráfica adjunta (ver fig 1 y 2).

- Aflojar los 2 tornillos (D) y levantar las bridas (E). Sacar el conjunto carcasa (F) de su alojamiento.
- Situar el conjunto soporte + embocaduras (G) en el lugar donde se desee instalar el extractor (pared o techo) y marcar los orificios (H)
- Realizar los 4 agujeros con una broca adecuada y fijar el conjunto utilizando los tacos y tornillos suministrados con el aparato.

Se recomienda situar el aparato a una distancia igual o superior a 1 metro del codo o boca de aspiración-expulsión más cercano.

- Empalmar los conductos de aspiración (A) y expulsión (B) a las embocaduras (I) mediante bridas o banda adhesiva resistente

Es importante que el diámetro de la tubería sea igual al diámetro de las embocaduras para asegurar un funcionamiento eficiente del aparato.

- Encajar de nuevo la carcasa (F) en su alojamiento de forma que el sentido de circulación del aire indicado por las flechas (J) y la orientación de la salida del cable sean los deseados.

Cerrar las bridas (E) y apretar los tornillos (D)

Tanto si el montaje se realiza con tubo de descarga individual o con salida directa, se deben instalar las rejillas de aire que cumplan con los requisitos de seguridad de la norma de su país para impedir el acceso a la hélice del ventilador.

Asegurar que no existe ninguna obstrucción al paso de aire.

CONEXIÓN ELÉCTRICA:

Asegurar que la tensión (V) y la frecuencia (Hz) del suministro eléctrico al que se va a conectar, se corresponde con los valores indicados en la placa de características.

Es necesario permitir la desconexión del aparato de la red eléctrica después de la instalación.

Los dispositivos de conexión de la red de alimentación tienen que permitir la desconexión total en las condiciones de la categoría de sobretensión III.

El aparato debe conectarse de manera permanente con cableado para instalación fija.

(Cable de 2 ó 3 conductores de sección mínima de 1 mm² y máxima de 1,5 mm²).

Para efectuar la conexión eléctrica, seguir el diagrama de conexionado apropiado según el modelo que se desee conectar (ver fig. 3A, 3B, 4A, 4B).

No precisa toma de tierra por ser un aparato de doble aislamiento (Clase II).

Retirar la tapa de conexiones tal como se muestra en la fig. 2.

Perforar el paso de conexiones (O) para permitir el paso de los cables de alimentación eléctrica.

El cable de alimentación a la red debe ser colocado de forma que no sea posible que ningún líquido o vapor pueda entrar al aparato a lo largo del mismo. Si esto no fuera posible, la entrada del cable deberá sellarse de forma adicional, por ejemplo con silicona. De lo contrario no se conservaría la protección IP indicada.

Este aparato tiene instalado un motor de 1, 2 o 3 velocidades (según modelo)

Si se desea instalar un conmutador que permita elegir entre la velocidad rápida (S3), velocidad Media (S2), solo en modelo AXM 200) y la velocidad lenta (S1) ver fig. 3A - 3B

El temporizador viene activado de Fábrica sólo en la velocidad rápida (S2).

Si se desea se puede temporizar la velocidad lenta (S1) dejando la velocidad rápida (S2) sin temporizar.

- Conectar en el borne Motor Line de la placa electrónica Timer, el cable de la velocidad que se desea temporizar.

- Conectar el cable de la otra velocidad en la regleta general (TB) para su funcionamiento sin temporizar

Versiones disponibles:

- STANDARD. No requiere ajustes

- TIMER. Temporización ajustable entre 3' y 15'.

En el caso de no querer utilizar el aparato, se recomienda su desconexión de la red eléctrica.

AJUSTES y FUNCIONAMIENTO:

Realice los ajustes necesarios en función del modelo instalado.

TIMER (ver fig. 4A - 4B)

Para la regulación del tiempo de temporización, girar el pivote TIMER en el sentido de las agujas del reloj para aumentar el tiempo de temporización (3' - 15').

El extractor se pondrá en marcha, activado por el interruptor. Cuando se desactive el interruptor, el ventilador seguirá funcionando durante el tiempo ajustado y finalmente se apagará.

Para finalizar la instalación, revisar que todas las conexiones se han realizado correctamente y asegurar que los cables están bien situados.

Volver a montar la tapa de conexiones en su correcta posición y asegurar que no se puede desmontar sin la utilización de una herramienta.

Asegurar que la hélice gira libremente.

LIMPIEZA Y MANTENIMIENTO:

- MANTENIMIENTO Y LIMPIEZA A EFECTUAR POR UNA PERSONA CALIFICADA.

- Antes de limpiar asegurar que el aparato esta desconectado de la red eléctrica y evitar su posible reconexión involuntaria.

- Limpiar con un paño húmedo periódicamente.

- Para las operaciones de Mantenimiento .

- El Conjunto Carcasa debe sacarse de su alojamiento (ver fig. 2).

- Desmontar los dos tubos reductores (V): Aflojar los tornillos de los tubos reductores, girar cada uno de los tubos reductores unos 9° en sentido anti horario y sacar el tubo tirando de él (ver fig. 5).

- El motor, la hélice y todos los componentes deben ser inspeccionados periódicamente para comprobar que no están sucios ni han sufrido ningún daño. La frecuencia de las inspecciones dependerá de las condiciones de funcionamiento del aparato.

- Eliminar la suciedad presente en la hélice y las partes interiores de la carcasa para evitar desequilibrios durante el funcionamiento, disminución de prestaciones aerodinámicas y daños en el motor.

- Los rodamientos del motor no precisan mantenimiento.

- Una vez terminadas las operaciones de mantenimiento, volver a montar los tubos reductores y el conjunto carcasa.

Solicite siempre repuestos originales para reparaciones.

El FABRICANTE se reserva el derecho de efectuar cualquier mejora tecnológica o modificación sin previo aviso.

El símbolo  en el producto o en su embalaje indica que este producto no se puede tratar como desperdicios normales del hogar. Este producto se debe entregar al punto de recolección de equipos eléctricos y electrónicos para reciclaje.

Al asegurarse de que este producto se deseché correctamente, usted ayudará a evitar posibles consecuencias negativas para el ambiente y la salud pública, lo cual podría ocurrir si este producto no se manipula de forma adecuada. Para obtener información más detallada sobre el reciclaje de este producto, póngase en contacto con la administración de su ciudad, con su servicio de desechos del hogar o con la tienda donde compró el producto.

DE DEUTSCH

In Zweifelsfällen bezüglich der Übersetzung hat der italienische Text vorrang (Übersetzung der Originalanweisungen).

Lieber Kunde,

bevor Sie mit dem Einbau beginnen, sollten Sie die nachfolgende Anleitung AU-FMERKSAM lesen, um die Sicherheit und korrekte Funktionsweise des Geräts zu gewährleisten.

WICHTIG:

Vergewissern Sie sich vor allen Einbauarbeiten oder dem elektrischen Anschluss, dass die Stromversorgung abgeschaltet ist.

Der Einbau, der elektrische Anschluss und die Einstellungen sollten gemäß den entsprechenden regionalen Vorschriften von einem Fachmann durchgeführt werden.

Die Nichtbefolgung dieser Einbauanleitung kann zu Schäden am Gerät führen. Für eine optimale Leistung sollte das Gerät ordnungsgemäß eingebaut werden (Einbau

des Geräts selbst, der Leitungen und der Einlässe für den Luftaustausch).

Dieser Raumlüfter ist für den häuslichen oder den Gebrauch in ähnlichen Umgebungen

vorgesehen. Verwenden Sie das Gerät nicht außerhalb seines Verwendungszwecks.

Dieses Gerät kann von Kindern über 8 Jahre und von Personen mit eingeschränkten körperlichen oder psychischen Fähigkeiten oder eingeschränkter Wahrnehmungsfähigkeit oder fehlender Erfahrung und Kenntnis benutzt werden, wenn diese hinsichtlich der sicheren Nutzung des Geräts angemessen und unter Aufsicht eingewiesen wurden und die damit verbundenen Gefahren verstehen. Kinder dürfen nicht mit dem Gerät spielen. Die vom Benutzer durchzuführende Reinigung und Instandhaltung darf von Kindern nicht ohne Beaufsichtigung durchgeführt werden.

Diese Dunstabzugshaube muss so installiert werden, dass die Flügel sich mindestens auf einer Höhe von 2,3 m über dem Boden befinden.

Der Raumlüfter verursacht keine Störungen hinsichtlich Radio- oder Fernsehgeräten (Richtlinie EMC 2014/30/UE).

Vor dem Leitungsanschluss sollten Sie sich über die lokalen Bestimmungen über

Luftauslässe informieren und ggf. die für das Gebäude verantwortliche Person um Erlaubnis bitten.

Zur Vermeidung der Rückströmung von Gasen in den Raum durch eine offene Gasleitung oder andere Vorrichtungen mit offenem Feuer sollten entsprechende Vorkehrungen getroffen werden.

Bei gleichzeitiger Nutzung dieses Geräts und Geräten, die mit Gas oder anderen Brennstoffen

betrieben werden, muss eine angemessene Belüftung des Raumes vorgesehen werden.

Die Auslassleitung (A, B) des Raumlüfters darf nicht an einen Rauchauslass, Belüftungsleitungen,

Heißluftleitungen oder Leitungen angeschlossen werden, die dafür gebraucht werden

Rauch von durch Gas oder andere Brennstoffe betriebene Geräte auszuleiten.

Bauen Sie dieses Gerät NICHT in Bereichen mit folgenden Merkmalen ein:

- Hoher Ölgehalt oder Umgebungen mit hohem Fettvorkommen.
- Umgebungen mit Flüssigkeiten, Gasen oder korrosiven, explosiven oder brennbaren Dämpfen.
- Umgebungen mit Temperaturen von mehr als 40 °C oder weniger als -5 °C.

- Umgebungen, in denen das Gerät Witterungseinflüssen (Regen, Sonne, Schnee, etc.) ausgesetzt ist.

- Orte mit möglichen Hindernissen, die den Zugang zum Lüfter erschweren.

Das Gerät und seine Bauteile dürfen nicht in Wasser oder andere Flüssigkeiten getaucht werden.

Der IP-Schutzgrad kann nur gewährleistet werden, wenn der Einbau des Geräts gemäß

der vorliegenden Anleitung durchgeführt wurde.

Der Hersteller lehnt jegliche Haftung für Schäden an Personen, Tieren oder Gegenständen ab, die aufgrund unsachgemäßer Verwendung durch Missachtung der Warnhinweise in dieser Anleitung für Einbau, Gebrauch und Wartung des Geräts entstanden sind.

Nach Beenden des Einbaus sollte diese Anleitung dem Besitzer/Nutzer des Geräts ausgehändigt werden.

INSTALLATION:

Vor Beginn der Installation ist zu überprüfen, dass die Luftschraube weder verformt noch beschädigt ist, dass diese frei dreht und dass sich kein Fremdkörper im Gehäuseinneren befindet.

Diese Art von Rohrabzug ist zur Einbindung in jeglichen Abschnitt der Luftabzugsleitung (starr oder flexibel) vorgesehen, sei es in waagerechter oder senkrechter Position.

Der Einbau des Geräts wird gemäß der beiliegenden Grafik durchgeführt (siehe Abbildung 1 und 2)

- Lösen Sie die beiden Schrauben (D) und heben Sie die Flansche (E) an. Nehmen Sie das Gehäuse (F) aus der Lagerung.
- Die Einheit Halter + Tüllen (G) an der Stelle positionieren, wo der Dunstabzug (Wand oder Decke) installiert werden soll, und die Löcher (H) markieren.
- Die 4 Löcher mit einem geeigneten Bohrer ausführen und die Einheit unter Verwendung der mit dem Gerät mitgelieferten Dübel und Schrauben befestigen.

Es wird empfohlen, das Gerät mit einem Mindestabstand von 1 Meter zum nächstgelegenen Rohrbogen oder zur Ansaugöffnung zu positionieren.

- Verlegen Sie die Ansaug- (A) und Abluftrohre (B) mit den Stützen (I). Verwenden Sie hierfür Flansche oder haltbares Klebeband.

Es ist wichtig, dass die Rohre denselben Durchmesser aufweisen wie die Tüllen, um einen effizienten Betrieb des Geräts zu gewährleisten.

- Bringen Sie das Gehäuse (F) wieder an der hierfür vorgesehenen Stelle an, und zwar so, dass die von den Pfeilen (J) angezeigte Richtung der Luftzirkulation und der Kabelaustritt so liegen, wie Sie es wünschen.

Schließen Sie die Flansche (E) und ziehen Sie die Schrauben (D) fest.

Bei beiden Montagearten (mit separater Auslassleitung oder direktem Auslass) müssen die Luftgitter so installiert werden, dass sie den Sicherheitsbestimmungen Ihres Landes entsprechen, damit kein Zugang zu den Lüfterblättern besteht. Sicherstellen, dass der Luftstrom nicht behindert wird.

ELEKTRISCHER ANSCHLUSS:

Sicherstellen, dass Spannung (V) und Frequenz (Hz) des Stromnetzes, an das das Gerät angeschlossen werden soll, den Werten auf dem Typenschild entsprechen.

Es ist notwendig, nach der Installation das Abtrennen des Geräts vom Stromnetz zu ermöglichen.

Zum Abschalten vom Stromnetz muss eine allpolige Kontakttrennung vorliegen, die volle Unterbrechung entsprechend den Bedingungen der Überspannungskategorie III nach den Errichtungsbestimmungen sicherstellt.

Das Gerät muss dauerhaft mit Kabeln für Festinstallation angeschlossen werden.

(2- oder 3-Leiter-Kabel mit einem Mindestquerschnitt von 1mm² und einem Höchstquerschnitt von 1,5mm²).

Der elektrische Anschluss hat gemäß dem jeweiligen Anschlussdiagramm je nach anzuschließendem Modell zu erfolgen (siehe Abb. 3A, 3B, 4A, 4B).

Eine Erdung ist nicht notwendig, da es sich um ein Gerät mit Doppelsolisierung handelt. (Klasse II).

Anschlussabdeckung entfernen, siehe Abb. 2.

Bohren Sie ein Loch in die Kabelführung (O) um die Netzzuleitung hindurch führen zu können

Das Stromkabel muss so verlegt werden, dass keine Flüssigkeiten oder Dampf in das

Gerät oder über das Kabel eindringen können. Sollte dies nicht möglich sein, muss der

Kabeleingang zusätzlich versiegelt werden, zum Beispiel mit Silikon. Ansonsten ist die

angegebene IP-Schutzklasse nicht gewährleistet.

Dieses Gerät ist mit einem Motor mit 1, 2 oder 3 Geschwindigkeiten ausgestattet (je nach Modell)

Falls ein Schalter installiert werden soll, der die Auswahl zwischen schneller Geschwindigkeit (S3), mittlerer Geschwindigkeit (S2), nur beim Modell AXM 200, und der langsamen Geschwindigkeit (S1) ermöglicht, siehe Abb. 3A - 3B.

Der Timer ist werkseitig nur für die schnelle Geschwindigkeit (S2) aktiviert.

Wenn Sie dies wünschen, können Sie den Timer auch für die langsame Geschwindigkeit (S1) anstatt für die schnelle (S2) verwenden.

- Das Geschwindigkeitskabel, für das die Zeitschaltung erfolgen soll, an der Klemme „Motor Line der elektronischen Timer-Platte anschließen.

- Das Kabel für die andere Geschwindigkeit an der allgemeinen Steckerleiste (TB) zum Betrieb ohne Zeitschaltung anschließen.

Verfügbare Ausführungen:

- STANDARD-Lüfter. Keine Einstellung erforderlich.

- Lüfter mit TIMER-Steuerung. Timer von 3' bis 15' einstellbar.

Für den Fall, dass das Gerät nicht benutzt wird, empfehlen wir die Trennung vom Stromnetz.

EINSTELLUNGEN und FUNKTIONSWEISE:

Führen Sie die nötigen Einstellungen je nach installiertem Modell durch.

TIMER (siehe Abbildung 4A - 4B).

Für die Timer-Einstellung die Drehvorrichtung „TIMER im Uhrzeigersinn drehen, um die

Zeitintervalle zu erhöhen (3' - 15').

Der Raumlüfter wird über den Schalter eingeschaltet. Wird der Schalter ausgeschaltet,

dreht der Lüfter noch während der eingestellten Zeit weiter und hält dann an.

Zum Abschluss der Einbauarbeiten bitte sicherstellen, dass alle Anschlüsse ordnungsgemäß ausgeführt wurden und alle Kabel richtig verlegt sind.

Die Anschlussabdeckung erneut in der korrekten Position montieren und sicherstellen, dass diese nicht ohne Werkzeug abgenommen werden kann.

Sicherstellen, dass die Lüfterblätter sich frei drehen können.

REINIGUNG UND WARTUNG:

- SPECIAAL ONDERHOUD EN REINIGING DOOR BEVOEGD PERSO-

NEEL.

- Vor der Reinigung sicherstellen, dass die Stromversorgung des Geräts ausgeschaltet

wurde und es zu keiner unvorhergesehenen Einschaltung kommen kann.

- Regelmäßig mit einem feuchten Tuch reinigen.

- Für Instandhaltungsarbeiten

- Die Gehäuseeinheit ist aus ihrer Unterbringung zu entnehmen (siehe Abb. 2)

- Beide Reduzierrohre (V) ausbauen Die Schrauben der Reduzierrohre lösen, jedes der Reduzierrohre um ca. 9° gegen den Uhrzeigersinn drehen und das Rohr durch Ziehen entnehmen (siehe Abb. 5).

- Der Motor, die Luftschaube und alle Bauteile sind regelmäßig auf Schmutz und Schäden zu überprüfen. Die Inspektionsfrequenz ist von den Betriebsbedingungen des Geräts abhängig.

- Auf der Luftschaube und an Innenteilen des Gehäuses vorhandenen Schmutz entfernen, um Unausgewogenheit während des Betriebs, Verringerung der aerodynamischen Leistung und Schäden am Motor zu vermeiden.

- Die Motorlager sind wartungsfrei.

- Nach Abschluss der Instandhaltungsarbeiten erneut die Reduzierrohre und die Gehäuseeinheit einbauen.

Bestellen Sie für Reparaturen stets Originalteile.

Der HERSTELLER behält sich das Recht vor, ohne vorherige Ankündigung technische Verbesserungen oder Änderungen vorzunehmen.

Das Symbol  auf dem Produkt oder seiner Verpackung weist darauf hin, dass dieses Produkt nicht als normaler Haushaltsabfall zu behandeln ist, sondern an einem Sammelpunkt für das Recycling von elektrischen und elektronischen Geräten abgegeben werden muss. Durch Ihren Beitrag zum korrekten Entsorgen dieses Produkts schützen Sie die Umwelt und die Gesundheit Ihrer Mitmenschen. Umwelt und Gesundheit werden durch falsches Entsorgen gefährdet. Weitere Informationen über das Recycling dieses Produkts erhalten Sie von Ihrem Rathaus, Ihrer Müllabfuhr oder dem Geschäft, in dem Sie das Produkt gekauft haben.

En cas de doute sur la traduction, seul le texte en italien est valable (Traduction de la notice originale).

Cher client,

Afin de garantir la sécurité et le fonctionnement correct de cet appareil, veuillez lire ATTENTIVEMENT les instructions suivantes avant de procéder à l'installation.

IMPORTANT:

Assurez-vous que l'alimentation électrique a été coupée avant de réaliser toute opération d'installation ou de raccordement électrique de l'appareil.

L'installation, les raccordements électriques et les réglages doivent être effectués conformément aux normes locales par une personne qualifiée.

Si vous ne suivez pas ces instructions d'installation, vous risquez d'endommager le produit.

Pour obtenir un rendement optimal de cet appareil, il doit être installé correctement (installation de l'unité, des conduits et des entrées pour le remplacement d'air)

Cet extracteur est destiné à la ventilation domestique ou aux locaux similaires. Ne pas l'utiliser à des fins autres que celles pour lesquelles il a été conçu.

Cet appareil peut être utilisé par des enfants à partir de 8 ans, par des personnes aux capacités physiques, sensorielles ou mentales réduites, ou bien par des personnes possédant une expérience ou des connaissances insuffisantes, à condition de les placer sous surveillance, de leur avoir fait suivre une formation appropriée concernant l'utilisation de l'appareil en toute sécurité et de leur faire prendre conscience des dangers encourus. Les enfants ne doivent pas jouer avec l'appareil. Les opérations de nettoyage et de maintenance qui incombent à l'utilisateur ne doivent pas être réalisées par des enfants non surveillés.

Cet extracteur doit être installé de manière à ce que les pales soient situées à une hauteur minimale de 2,3 m au-dessus du sol.

Cet extracteur ne produit pas d'interférences radio/de télévision (Directive EMC 2014/30/UE).

Avant de procéder à son raccordement à des conduites, consulter les règlements municipaux sur les sorties d'air et demander l'autorisation à la personne responsable du bâtiment.

Des mesures de précaution doivent être prises afin d'éviter le refoulement vers la pièce de gaz provenant de la conduite de gaz ouverte ou d'autres mécanismes de flamme ouverte.

Une ventilation correcte de la pièce doit être prévue en cas d'utilisation simultanée de cet appareil avec d'autres appareils alimentés par gaz ou autre combustible.

Ne pas installer le tuyau de décharge (A, B) de l'extracteur sur une cheminée de fumée, des conduites d'aération, des conduites d'air chaud ou des conduites utilisées pour évacuer les fumées d'appareils alimentés par gaz ou autre combustible.

N'installez PAS ce produit dans des zones dont les caractéristiques sont les suivantes :

- Excès d'huile ou milieu graisseux.
- Milieux liquides, gazeux ou vapeurs corrosives, explosives ou inflammables.
- Milieu dont les températures sont supérieures à 40 °C ou inférieures à -5 °C.
- Milieu exposé à des agents atmosphériques (pluie, soleil, neige, etc.)
- Lieux avec d'éventuels obstacles qui gênent l'accès au ventilateur.

Le produit ou les parties de celui-ci ne doivent pas être plongés dans l'eau ou d'autres liquides

Le degré de protection IP n'est valide que si l'installation de l'appareil est conforme à ce qui est indiqué dans ce manuel.

Le fabricant décline toute responsabilité pour les dommages aux personnes, aux animaux ou aux biens, dus à une mauvaise utilisation de l'appareil, conformément aux avertissements d'installation, d'utilisation et de maintenance décrits dans ce manuel d'utilisation.

À la fin de l'installation, ces instructions devront être remises au propriétaire/à l'utilisateur de l'appareil.

INSTALLATION :

Avant de commencer l'installation, vérifier que l'hélice n'est ni déformée ni endommagée, qu'elle tourne librement et qu'aucun corps étranger ne se trouve à l'intérieur de la carcasse.

Ce type d'extracteur tubulaire est conçu pour être intercalé dans quelconque tronçon du conduit d'extraction d'air (rigide ou flexible), que ce soit en position horizontale ou verticale.

L'installation de l'appareil devra être réalisée conformément à la documentation graphique jointe (voir fig. 1 et 2).

• Desserrer les 2 vis (D) et lever les brides (E). Retirer l'ensemble de la carcasse (F) de son logement.

• Placer l'ensemble support + piquages (G) à l'endroit (mur ou plafond) où l'extracteur doit être installé et repérer les orifices à percer (H).

• Percer les 4 trous au moyen d'une mèche appropriée et fixer l'ensemble en utilisant les chevilles et vis fournies avec l'appareil.

Il est recommandé de placer l'appareil à une distance d'au moins 1 mètre du coude ou de la bouche d'aspiration-soufflage la plus proche.

• Raccorder les conduits d'aspiration (A) et d'expulsion (B) aux ouvertures (I), au moyen des brides ou de bande adhésive résistante.

Il est important que le diamètre du conduit soit le même que le diamètre des piquages pour garantir un fonctionnement efficace de l'appareil.

• Monter de nouveau la carcasse dans son logement de façon à ce que le sens de circulation de l'air indiqué par les flèches (J) et l'orientation de la sortie du câble soient ceux désirés.

Fermer les brides (E) et serrer les vis (D).

Que le montage soit effectué avec un tuyau de déchargement individuel ou avec sortie directe, les grilles d'aération répondant aux conditions de sécurité requises par la norme de votre pays doivent être installées afin de non permettre l'accès à l'hélice du ventilateur (voir fig. 1A)

S'assurer qu'il n'existe aucun obstacle au passage de l'air.

RACCORDÉMENT ÉLECTRIQUE:

S'assurer que la tension (V) et la fréquence (Hz) de l'alimentation électrique à laquelle l'appareil est raccordé correspond aux valeurs indiquées sur la plaque signalétique.

L'appareil doit pouvoir être débranché du secteur électrique après son installation.

Les dispositifs de connexion au réseau d'alimentation doivent permettre le débanchement complet selon les conditions de la catégorie de surtension III.

L'appareil doit être raccordé de manière permanente par le biais d'un câblage pour installation fixe.

(Câble à 2 ou 3 conducteurs avec section minimale de 1mm² et maximale de 1,5mm²)

Pour procéder au raccordement électrique, consulter le schéma de branchement du modèle correspondant (cf. Figure 3A, 3B, 4A, 4B).

Une prise de terre n'est pas nécessaire car il s'agit d'un appareil à double iso-

lation (Classe II).

Retirer le couvercle du boîtier de connexions comme indiqué sur la figure 2.

Perforer le passe-câbles (O) pour permettre le passage des câbles d'alimentation. Le câble d'alimentation au réseau doit être placé de sorte qu'aucun liquide ou vapeur ne puisse entrer dans l'appareil le long de celui-ci. Si cela n'est pas possible, l'entrée du câble devra également être étanchée, avec de la silicone par exemple. Sinon, la protection IP indiquée ne serait pas conservée.

Cet appareil est équipé d'un moteur à 1, 2 ou 3 vitesses (selon le modèle).

Pour l'installation d'un commutateur permettant de sélectionner la vitesse rapide (S3), la vitesse moyenne (S2) (modèle AXM 200 uniquement) et la vitesse lente (S1), se reporter aux figures 3A et 3B

Le temporisateur est activé d'usine seulement en vitesse rapide (S2).

Le cas échéant, il est possible de temporiser la vitesse lente (S1) en laissant la vitesse rapide (S2) non temporisée.

- Brancher le câble de la vitesse à temporiser sur la borne « Motor Line » de la carte électronique Timer.
- Brancher le câble de l'autre vitesse sur la barrette générale (TB) pour que celle-ci fonctionne sans temporisation.

Versions disponibles:

- STANDARD. Ne nécessite pas de réglages
- TIMER. Minuterie réglable entre 3' et 15'

Si l'appareil ne doit pas être utilisé, il est recommandé de le débrancher du secteur électrique.

RÉGLAGES et FONCTIONNEMENT:

Réalisez les réglages nécessaires en fonction du modèle installé.

TIMER (voir fig. 4A - 4B).

Pour le réglage du temps de minuterie, tourner le pivot « TIMER » dans le sens des aiguilles d'une montre pour augmenter le temps de minuterie (3' - 15').

L'extracteur, activé par l'interrupteur, se mettra en marche. Si l'interrupteur est désactivé, le ventilateur continuera à fonctionner pendant le temps réglé puis il s'éteindra.

Pour terminer l'installation, vérifier que tous les raccordements ont été correctement effectués et s'assurer que les câbles sont bien situés.

Remettre le couvercle du boîtier de connexions en place et veiller à ce qu'il ne puisse pas être démonté sans l'utilisation d'un outil.

S'assurer que l'hélice tourne librement.

NETTOYAGE ET MAINTENANCE:

• ENTRETIEN ET NETTOYAGE A EFFECTUER PAR UNE PERSONNE QUALIFIEE.

• Avant de nettoyer l'appareil, s'assurer qu'il est débranché du réseau électrique et éviter un éventuel rebranchement involontaire.

• Le nettoyer périodiquement avec un chiffon humide.

• Pour les opérations de maintenance

o L'ensemble de la carcasse doit être retiré de son logement (cf. fig. 2).

o Démontez les deux tubes réducteurs (V): Desserrer les vis des tubes réducteurs, tourner chacun d'entre eux d'environ 9° dans le sens inverse des aiguilles d'une montre et tirer dessus pour les enlever (cf. fig. 5).

• Le moteur, l'hélice et tous les composants doivent être inspectés régulièrement pour s'assurer qu'ils ne sont pas encrassés ou endommagés. La fréquence des inspections dépend des conditions de fonctionnement de l'appareil.

• Éliminer la saleté présente sur l'hélice et les parties intérieures de la carcasse pour éviter tout déséquilibre pendant le fonctionnement, toute perte de performances aérodynamiques et tout dommage sur le moteur.

• Les roulements du moteur ne requièrent aucune maintenance.

• Au terme des opérations de maintenance, replacer les tubes réducteurs et l'ensemble de la carcasse.

Demandez toujours des pièces de rechange d'origine pour les réparations.

LE FABRICANT se réserve le droit d'effectuer toutes sortes d'améliorations technologiques ou modifications sans avis préalable.

Le symbole  sur le produit ou son emballage indique que ce produit ne peut être traité comme déchet ménager. Il doit plutôt être remis au point de ramassage concerné, se chargeant du recyclage du matériel électrique et électronique. En vous assurant que ce produit est éliminé correctement, vous favorisez la prévention des conséquences négatives pour l'environnement et la santé humaine qui, sinon, seraient le résultat d'un traitement inapproprié des déchets de ce produit. Pour obtenir plus de détails sur le recyclage de ce produit, veuillez prendre contact avec le bureau municipal de votre région, votre service d'élimination des déchets ménagers ou le magasin où vous avez acheté le produit.

In case of incorrect or doubtful translation, only the Italian text applies (Translation of the original instructions).

Dear Customer,

To guarantee the safety and correct working of the appliance, please read the following instructions CAREFULLY before beginning the installation.

IMPORTANT:

Make sure that the power supply has been disconnected before performing the installation or electrical connection of the appliance.

Installation, electrical connections and settings must be carried out by a qualified person in line with local regulations.

If these installation instructions are not followed the product may be damaged.

For optimal performance, the appliance must be installed correctly (installation of the unit, ducts and air replacement inlets).

This extractor fan is designed for the ventilation of households or similar premises. Do not use for any purpose other than that for which it was designed.

This appliance can be used by children aged from 8 years and above and persons with reduced physical, sensory or mental capabilities or lack of experience and knowledge if they have been given supervision or instruction concerning use of the appliance in a safe way and understand the hazards involved. Children shall not play with the appliance.

Cleaning and user maintenance shall not be made by children without supervision.

The fan is to be installed so that the blades are more than 2,3 m above the floor.

This extractor fan does not produce radio/television interference (Directive EMC 2014/30/EU).

Prior to piping installation, consult the municipal by-laws on air outlets and request permission from the person responsible for the building.

Precaution must be taken to avoid the backflow of gases into the room from the open gas pipe or from other open-flame devices.

The room must have adequate ventilation if this appliance is used simultaneously with other appliances that run on gas or other fuels.

Do not install the exhaust conduit (A, B) of the extractor fan to a chimney flume, ventilation pipes, hot air ducts or ducts used to evacuate fumes from appliances that run on gas or other fuels.

DO NOT install this product in areas with the follow characteristics:

- Excess of oil or grease.
- Areas with corrosive, explosive or flammable liquids, gases or vapours.
- Areas with temperatures higher than 40 °C or lower than -5 °C.
- Areas exposed to the environment (rain, sun, snow, etc.)
- Areas with possible obstacles that obstruct the access to the fan.

The product and its parts must not be submerged in water or other liquids.

The IP rating is only valid if the installation of the appliance complies with what is indicated in this manual.

The manufacturer declines all responsibility for personal injury or damage to animals or objects caused by inappropriate use of the appliance according to the warnings for installation, use and maintenance described in this instruction manual.

After finishing the installation these instructions should be given to the owner/user of the appliance.

INSTALLATION:

Before starting the installation, check that the propeller is not deformed or damaged, that it can turn freely, and that no foreign body is lodged inside the outer casing.

This type of tubular extractor is designed to work within any section of the air exhaust duct (rigid or flexible) in either a horizontal or a vertical position.

The appliance shall be installed according to the attached graphic documentation (see fig. 1 and 2)

- Loosen the 2 screws (D) and lift the flanges (E). Take the casing assembly (F) out of its housing.

- Place the bracket + openings (G) in the place where you want to install the extractor (wall or ceiling) and mark the holes (H).

- Make four holes with a suitable drill bit and secure the bracket using the plugs and screws included with the appliance.

Is recommended that you place the appliance at a distance equal to or greater than one metre from the bend or the closest suction-expulsion opening.

- Join the suction (A) and expulsion (B) conduits to the nozzles (I) by flanges or resistant adhesive tape

It is important that the diameter of the tube should be equal to the diameter of the openings to ensure efficient operation of the appliance.

- Replace the casing (F) in its housing in such a way that the air circulation direction indicated by the arrows (J) and the cable outlet direction are as desired.

Close the flanges (E) and tighten the screws (D)

Whether the assembly is done with an individual exhaust tube or with a direct outlet, air grilles must be installed that comply with national safety requirements for preventing access to the fan blades. Make sure that there is no obstacle blocking the flow of air.

ELECTRICAL CONNECTION:

Make sure that the voltage (V) and frequency (Hz) of the power supply correspond to the values indicated on the nameplate.

The appliance must be able to be disconnected from the mains electricity supply after installation.

The means of disconnection from the supply mains must have a contact separation in all poles and must provide full disconnection under overvoltage category III conditions.

The appliance must be permanently connected with wiring for fixed installation.

(2- or 3-core cable with a minimum cross-section of 1 mm² and maximum of 1.5 mm²).

To complete the electrical connection, follow the wiring diagram depending on the model that you wish to connect (see fig. 3A, 3B, 4A, 4B).

No earthing connection is required, given that this is a doubly-insulated appliance (Class II).

Remove the connection cover as shown in fig. 2.

Perforate the flex holder (O) to allow the power supply wires to pass through.

The power supply cable must be placed so that no liquid or vapour can enter the appliance along it. If this were not possible, the cable entry should be sealed additionally,

e.g. with silicone. Otherwise, the indicated IP rating would not be maintained.

This appliance has a one, two or three-speed motor (depending on the model)

If you wish to install a commutator that lets you choose between high speed (S3), medium speed (S2) (only in the AXM 200 model) and slow speed (S1), see fig. 3A - 3B.

The timer is factory set only for high speed (S2).

If you wish, you can set the timer for low speed (S1) leaving the high speed (S2) without a timer

- Connect the cable corresponding to the speed that you wish to time to the Motor Line terminal on the electronic Timer panel.

- Connect the cable corresponding to the other speed to the general power strip (TB) for operation without the timer.

Available versions:

- STANDARD. Does not require setting

- TIMER. Adjustable timer from 3' to 15'.

In the event that this appliance is not used, it is recommended that you disconnect it from the mains electricity supply.

SETTINGS AND OPERATION:

Perform the necessary settings according to the model installed.

TIMER (see fig. 4A - 4B)

To set the timer, turn the TIMER pin clockwise to increase the time (3' - 15').

The extractor fan will start, activated by the switch. When the switch is deactivated,

the fan continues working for the set time and then turns off.

To finish the installation, verify that all the connections have been done correctly

and make sure that the cables are placed correctly.

Place the connection cover in the correct position again and ensure that it cannot be removed without using a tool.

Make sure that the blades turn freely.

CLEANING AND MAINTENANCE:

- MAINTENANCE AND CLEANING CARRIED OUT BY A QUALIFIED PERSON.

- Before cleaning make sure that the appliance is not connected to the electric network

and prevent it from being reconnected by accident.

- Clean with a damp cloth regularly.

- For maintenance operations

- The casing assembly must be removed from its position (see fig. 2)

- Remove the two reducer pipes (V): Loosen the screws on the reducer pipes, turn each reducer pipe about 9° in an anti-clockwise direction and remove the pipe by pulling it (see fig. 5).

- The motor, propeller and all components should be inspected periodically to ensure that they are not dirty and have not suffered any damage. The frequency of inspections depends on the appliance's operating conditions.

- Remove the dirt on the propeller and the inner parts of the casing to avoid imbalances during operation, a decrease in aerodynamic performance and motor damage.

- Motor bearings do not need maintenance.

- Once maintenance is complete, refit the reducer pipes and casing assembly.

Always demand original spare parts for repairs.

purchased the product.

THE MANUFACTURER reserves the right to make any technological improvement or modification without prior notification.

The symbol  on the product or on its packaging indicates that this product may not be treated as household waste. Instead it shall be handed over to the applicable collection point for the recycling of electrical and electronic equipment. By ensuring this product is disposed of correctly, you will help prevent potential negative consequences for the environment and human health, which could otherwise be caused by inappropriate waste handling of this product. For more detailed information about recycling of this product, please contact your local city office, your household waste disposal service or the shop where you

Per qualsiasi dubbio sulla traduzione solo il testo in italiano sarà ritenuto valido (Istruzioni originali).

Gentile Cliente,

Per garantire la sicurezza ed il corretto uso dell'apparecchiatura, si prega di leggere ATTENTAMENTE le seguenti istruzioni prima di iniziare l'installazione.

IMPORTANTE:

Assicurarsi che l'alimentazione elettrica sia staccata prima di effettuare qualsiasi installazione o collegamento elettrico dell'apparecchiatura.

L'installazione, i collegamenti elettrici e le impostazioni devono essere realizzati nel rispetto delle norme locali e da personale qualificato.

Se non vengono seguite le istruzioni per l'installazione, si possono causare danni al prodotto.

L'apparecchiatura deve essere installata correttamente per ottenere un rendimento ottimale dello stesso (installazione dell'unità, dei tubi e delle entrate per il cambio d'aria)

Questo estrattore è stato progettato per la ventilazione domestica o di locali simili. Non utilizzare per altri fini.

L'apparecchio può essere utilizzato da bambini a partire dagli 8 anni di età e da persone con capacità fisiche, sensoriali o mentali ridotte o con mancanza di esperienza o informazioni, se vengono offerte loro supervisione ed istruzioni appropriate sull'uso dell'apparecchio in modo sicuro e ne comprendono i pericoli. I bambini non devono giocare con l'apparecchio. Le operazioni di pulizia e manutenzione da realizzare da parte dell'utente non devono essere effettuate da bambini senza la supervisione di un adulto.

L'estrattore deve essere installato ad un'altezza minima di 2,30 m dal pavimento.

Questo estrattore non interferisce con la radio/televisione (Normativa EMC 2014/30/UE).

Prima di iniziare l'installazione dei tubi, consultare la regolamentazione del comune riguardante le uscite d'aria e richiedere l'autorizzazione al responsabile dell'edificio.

Devono prendersi le opportune precauzioni per evitare il riflusso nell'ambiente di gas provenienti dal condotto del gas aperto o da altri meccanismi a fiamma libera.

Se si usano contemporaneamente quest'apparecchiatura con altre alimentate a gas o con un altro combustibile, deve essere prevista una sufficiente aerazione dell'ambiente.

Non montare il tubo di scarico (A, B) dell'estrattore in un condotto per i fumi, tubi di aerazione, condotti per l'aria calda o canne che vengono usate per i fumi di apparecchiatura alimentate a gas o con un altro combustibile.

Non installare questo prodotto in zone con le seguenti caratteristiche:

- Eccesso d'olio e ambiente carico di grasso.
- Ambienti con liquidi, gas o vapori corrosivi, esplosivi o infiammabili.
- Ambiente con temperature superiori ai 40°C o inferiori ai -5°C.
- Ambienti esposti ad agenti atmosferici (pioggia, sole, neve, ecc).
- Luoghi con possibili ostacoli che rendano difficile l'accesso al ventilatore.

Il prodotto o le sue parti non devono essere immerse in acqua o altri liquidi.

Il grado di protezione IP è valido solo se l'installazione dell'apparecchiatura è conforme a quanto indicato in questo manuale.

Il fabbricante declina ogni responsabilità per eventuali danni causati a persone, animali o cose dovuti ad un uso errato dell'apparecchiatura e/o non conforme alle istruzioni riguardanti l'installazione, l'uso e la manutenzione contenute nel presente manuale.

Una volta conclusa l'installazione, queste istruzioni dovranno essere consegnate e conservate al proprietario/utente dell'apparecchiatura.

INSTALLAZIONE:

Prima di effettuare l'installazione, verificare che la ventola non sia deformata o danneggiata, che giri liberamente e che non sia presente nessun corpo estraneo all'interno della struttura.

Questo tipo di estrattore da condotto è progettato per funzionare intercalato in qualsiasi parte del condotto di estrazione dell'aria (rigido o flessibile), sia in posizione orizzontale che verticale.

L'installazione dell'apparecchiatura verrà realizzata così come indicato nella documentazione grafica allegata (vedere fig. 1 e 2).

• Allentare le 2 viti (D) e alzare le staffe (E). Estrarre l'insieme della carcassa (F) dal suo contenitore.

• Posizionare il gruppo supporto + imboccature (G) nella posizione in cui si desidera installare l'estrattore (parete o soffitto) e disegnare i fori (H).

• Praticare i 4 fori con una punta da trapano adeguata e fissare il gruppo utilizzando i tasselli e le viti forniti con l'apparecchio.

Si raccomanda di posizionare l'apparecchio ad una distanza minima o superiore ad 1 metro dal gomito o dalla bocca di aspirazione-espulsione più vicina.

• Congiungere i condotti di aspirazione (A) ed espulsione (B) alle imboccature (I) mediante staffe o una banda adesiva resistente

È importante che il diametro dei tubi sia uguale al diametro delle imboccature per assicurare il funzionamento efficiente dell'apparecchio.

• Incastrare di nuovo la carcassa (F) nel suo contenitore in modo che il senso di circolazione dell'aria indicato dalle frecce (J) e l'orientamento dell'uscita del cavo siano quelli adeguati.

Chiudere le staffe (E) e stringere le viti (D).

Sia nel montaggio con tubo di scarico individuale che in quello con uscita diretta, si devono installare le griglie dell'aria che rispettino i requisiti legali della normativa del paese per impedire l'accesso alla ventola del ventilatore.

Assicurarsi che il passaggio dell'aria non venga ostacolato.

COLLEGAMENTO ELETTRICO:

Assicurarsi che la tensione (V) e la frequenza (Hz) dell'alimentazione elettrica alla quale ci si collega coincidano con quelle indicate sulla targhetta dati.

È necessario consentire lo scollegamento dell'apparecchio dalla rete elettrica dopo l'installazione.

I dispositivi di connessione dalla rete di alimentazione devono consentire la disconnessione completa nelle condizioni della categoria di sovratensione III.

L'apparecchio deve essere collegato in modo permanente all'impianto elettrico per un'installazione fissa.

(Cavo con 2 o 3 conduttori con sezione minima di 1 mm² e massima di 1,5 mm²).

Per effettuare il collegamento elettrico, seguire il relativo diagramma secondo il modello che si desidera collegare (vedi fig. 3A, 3B, 4A, 4B).

Trattandosi di un'apparecchiatura con doppio isolamento non ha bisogno di messa a terra. (Classe II).

Togliere la copertura dei collegamenti come mostrato nella fig. 2

2- Perforare la canalina passacavi (O) per permettere il passaggio dei cavi di alimentazione.

Il cavo di alimentazione deve essere collocato in maniera tale che non sia possibile che nessun liquido o vapore possa entrare nell'apparecchiatura passando sopra. Se questo non fosse possibile, l'entrata del cavo si dovrà sigillare usando, per esempio, silicone. In caso contrario non si conserverebbe la protezione IP indicata.

L'apparecchio dispone di un motore a 1, 2 o 3 velocità (a seconda del modello).

Se si desidera installare un commutatore che consenta di scegliere tra la velocità massima (S3), la velocità media (S2), (solo per il modello AXM 200) e la velocità minima (S1) vedi fig. 3A - 3B.

Il timer (temporizzatore) viene attivato dalla fabbrica solo a velocità massima (S2).

Se si vuole, si può temporizzare la velocità minima (S1) senza temporizzare la velocità massima (S2).

- Collegare al terminale Motor Line della scheda elettronica Timer il cavo della velocità che si desidera temporizzare.

- Collegare il cavo dell'altra velocità alla morsettiere generale (TB) per il suo funzionamento senza timer.

Versioni disponibili:

- Ventilatore STANDARD. Non deve essere impostato.

- Ventilatore provvisto di controllo TIMER. Temporizzazione regolabile tra 3' e 15'.

Nel caso in cui non si desideri utilizzare l'apparecchio, si raccomanda di scollegarlo dalla rete elettrica.

IMPOSTAZIONI E FUNZIONAMENTO:

Effettuare le impostazioni necessarie a seconda del modello installato.

TIMER (vedere fig. 4A - 4B).

Per regolare il tempo nel temporizzatore, girare il perno TIMER in senso orario per aumentare il tempo (3' - 15').

L'estrattore si avvia, attivato dall'interruttore. Quando si disattiva l'interruttore, il ventilatore continua a funzionare per il tempo impostato e successivamente si spegnerà.

Per concludere l'installazione, verificare se tutti i collegamenti sono stati realizzati correttamente ed assicurarsi che i cavi siano ben collocati.

Rimontare la copertura delle connessioni nella posizione corretta e assicurarsi che non possa essere smontata senza l'uso di un utensile.

Assicurarsi che la ventola giri liberamente.

PULIZIA E MANUTENZIONE:

- MANUTENZIONE E PULIZIA DEVONO ESSERE EFFETTUATE DA UNA PERSONA PROFESSIONALMENTE QUALIFICATA.

- Prima di iniziare a pulire assicurarsi che l'apparecchiatura non sia collegata alla rete elettrica e che non si possa ricollegare accidentalmente.

- Periodicamente pulire con un panno umido.

- Per le operazioni di manutenzione il gruppo intero deve essere estratto dal suo alloggiamento (vedi fig. 2).

- Smontare i tubi riduttori (V): Allentare le viti dei tubi riduttori, girare ognuno dei tubi di circa 90° in senso antiorario e togliere il tubo tirandolo (vedi fig. 5).

- Il motore, la ventola e tutti i componenti devono essere ispezionati periodicamente per verificare che non siano sporchi e che non abbiano subito nessun danno. La frequenza delle ispezioni dipenderà dalle condizioni di funzionamento dell'apparecchio.

- Eliminare la sporcizia presente sulla ventola e sulle parti interne della struttura per evitare sbilanciamenti durante il funzionamento, la riduzione delle prestazioni aerodinamiche e danni al motore.

- I cuscinetti del motore non hanno bisogno di manutenzione.

- Una volta terminate le operazioni di manutenzione, rimontare i tubi riduttori ed il gruppo intero.

Richiedere sempre ricambi originali per le riparazioni.

IL FABBRICANTE si riserva il diritto di realizzare qualsiasi miglioramento tecnologico o modifica senza previo avviso.

Il simbolo  sul prodotto o sulla confezione indica che il prodotto non deve

essere considerato come un normale rifiuto domestico, ma deve essere portato nel punto di raccolta appropriato per il riciclaggio di apparecchiature elettriche ed elettroniche. Provvedendo a smaltire questo prodotto in modo appropriato, si contribuisce a evitare potenziali conseguenze negative per l'ambiente e per la salute, che potrebbero derivare da uno smaltimento inadeguato del prodotto. Per informazioni più dettagliate sul riciclaggio, contattare l'ufficio comunale, il servizio locale di smaltimento rifiuti od il negozio in cui è stato acquistato il prodotto.

Bij twijfel over de vertaling wordt alleen de tekst in het Italiaans als geldig beschouwd (Vertaling van de oorspronkelijke gebruiksaanwijzing).

Geachte klant,

Lees deze handleiding voor installatie van het apparaat AANDACHTIG door om de veiligheid te waarborgen en de juiste werking van het apparaat te garanderen.

BELANGRIJK:

Schakel de stroomvoorziening uit voordat u het apparaat gaat monteren resp. aansluiten op het lichtnet.

Dit apparaat mag uitsluitend worden gemonteerd, aangesloten op het lichtnet en ingesteld door een daartoe opgeleide technicus, in overeenstemming met de ter plekke geldende richtlijnen.

Als de instructies voor installatie zoals vermeld in deze handleiding niet worden opgevolgd,

kan het product beschadigd raken.

Voor een optimale werking moet het apparaat correct zijn gemonteerd (installatie van de unit, kanalen en luchtverversingsroosters).

Deze afzuigventilator is ontworpen voor het ventileren van vertrekken in woningen of vergelijkbaar. Gebruik dit apparaat niet voor een ander doel dan waarvan dit is ontworpen.

Dit apparaat kan worden gebruikt door kinderen vanaf 8 jaar en personen met verminderde fysieke, zintuiglijke of mentale vermogens of gebrek aan ervaring of kennis, mits zij onder toezicht staan of instructies hebben gekregen over hoe zij het apparaat op een veilige manier kunnen gebruiken en de risico's van het gebruik begrijpen. Kinderen mogen niet spelen met het apparaat. Reiniging en onderhoud mag niet door kinderen zonder toezicht worden uitgevoerd.

Deze afzuigkap moet zo worden geïnstalleerd dat de beugels zich op een hoogte van minstens 2,3 m boven de grond bevinden.

Deze afzuigventilator veroorzaakt geen storingen in radio- of televisieontvangst (richtlijn EMC 2014/30/EU).

Alvorens de buizen te monteren, raadpleeg de gemeentelijke verordeningen m.b.t. luchtuittalen en vraag toestemming aan degene die verantwoordelijk is voor het gebouw.

Neem voorzorgsmaatregelen om het terugstromen van gassen in de ruimte afkomstig van een open gasleiding of van andere apparaten met open vlam te voorkomen.

De ruimte moet voldoende worden geventileerd indien dit apparaat tegelijk wordt gebruikt met apparaten die werken op gas of andere brandstoffen.

Sluit het uittal kanaal (A, B) van de afzuigventilator NIET aan op een rookgas kanaal, ventilatieleidingen,

heteluchtkanalen of kanalen die worden gebruikt voor de afvoer van dampen van apparaten die werken op gas of andere brandstoffen.

Installeer dit product NIET in de volgende ruimtes:

- Ruimtes waarin zich een grote hoeveelheid olie of vet bevindt;
- Omgevingen met vloeistoffen, bijtende, explosieve of ontvlambare gassen of dampen.
- Ruimtes waarin de temperatuur hoger is dan 40 °C of lager dan -5 °C
- Ruimtes die zijn blootgesteld aan de elementen (regen, zon, sneeuw, etc.);
- Ruimtes met voorwerpen die de bereikbaarheid van de ventilator zouden kunnen beperken.

Het product en de onderdelen daarvan mogen niet worden ondergedompeld in water of andere vloeistoffen.

De IP-klasse geldt uitsluitend indien het apparaat wordt gemonteerd conform de eisen zoals vermeld in deze handleiding.

De fabrikant is niet verantwoordelijk voor persoonlijk letsel, negatieve gevolgen

voor dieren of materiële schade te wijten aan onoordeelkundig gebruik van het apparaat zoals vermeld in de waarschuwingen m.b.t. installatie, gebruik en onderhoud in deze handleiding.

Na installatie moeten deze instructies worden overhandigd aan de eigenaar/gebruiker van het apparaat.

INSTALLATIE:

Voordat u met de installatie begint, moet u controleren of de schroef niet vervormd noch beschadigd is, dat ze vrij kan draaien en dat er zich geen enkel vreemd voorwerp aan de binnenkant van de behuizing bevindt.

Dit soort buisvormige afzuigkappen is ontworpen om te gebruiken in eender welk luchtuittal kanaal (vast of flexibel) zowel in horizontale als in verticale positie.

Het apparaat moet worden geïnstalleerd zoals weergegeven in de bijgevoegde illustratie (zie fig. 1 en 2)

• Schroef de 2 schroeven (D) los en open de flensen (E). Neem het huis (F) uit zijn ruimte.

• Houd de steunbeugel + mondstukken (G) op de plaats waar u de afzuigkap wenst te installeren (muur of plafond) en markeer de gaten (H).

• Maak de 4 gaten met een geschikte boor en plaats het geheel door gebruik te maken van de pluggen en schroeven die werden meegeleverd met het apparaat. Het wordt aangeraden het apparaat te plaatsen op 1 meter of meer van de dichtstbijzijnde toevoer-uittalbocht of -opening.

• Koppel de afzuig (A) en uittal (B) kanalen met de openingen (I) door middel van flensen of een sterkte plakband.

Het is belangrijk dat de diameter van de buis gelijk is aan de diameter van de mondstukken om een efficiënte werking van het apparaat te verzekeren.

• Plaats het huis (F) weer in zijn plaats, zodat de door de pijlen (J) aangegevene luchtrichting en de kabeluitgangrichting correct zijn.

Sluit de flensen (E) en schroef de schroeven (D) vast.

Als bij installatie gebruik wordt gemaakt van losse afvoerbuis of een directe uittal, dan moeten luchtroosters worden gemonteerd die voldoen aan de landelijk geldende veiligheidsrichtlijnen om te voorkomen dat de ventilatorbladen bereikbaar zijn.

Controleer of er zich geen obstakels in de luchtstroom bevinden.

ELEKTRISCHE AANSLUITING:

Controleer of de spanning (V) en frequentie (Hz) van de stroomvoorziening overeenkomen met de waarden zoals vermeld op het typeplaatje.

Het moet mogelijk zijn om het apparaat te ontkoppelen van de netstroom na de installatie.

De aansluitsystemen op het voedingsnet moeten tijdens de overspanningsomstandigheden van categorie III de volledige afkoppeling mogelijk maken.

Het apparaat moet op een permanente manier met kabels voor vaste installatie worden aangesloten.

(2 of 3-aderige kabel met een min. aderdiameter van 1 mm2 en max. van 1,5mm2).

Om de elektrische aansluiting uit te voeren, volgt u het juiste aansluitschema volgens het model dat u wenst aan te sluiten (zie afb. 3A, 3B, 4A, 4B).

Aarding is niet vereist, omdat het apparaat dubbel geïsoleerd is (klasse II).

Verwijder het deksel van de aansluitingen zoals getoond in de afb. 2.

Boor het klep (O) door en zet de voedingskabels in.

De voedingskabel moet zodanig worden aangebracht dat geen vloeistof of damp het

apparaat kan binnendringen via de kabel. Als dit niet mogelijk is, moet de kabeldoorvoer extra worden afgedicht met bijv. siliconenkit. Gebeurt dit niet, dan beantwoordt het geheel niet aan de eisen voor vermelde IP-klasse.

Dit apparaat is uitgerust met een motor van 1, 2 of 3 snelheden (volgens het model)

Als u een keuzeschakelaar wenst te installeren waarmee u kunt kiezen tussen de hoge snelheid (S3), gemiddelde snelheid (S2), enkel bij het model AXM 200) en de lage snelheid (S1) zie afb. 3A - 3B.

De timer wordt allen op hoge snelheid (S2) fabrieksgesteld.

U kunt de timer op lage snelheid (S1) stellen en de hoge snelheid (S2) niet activeren.

- Verbind in de klem Motor Line van de elektronische plaat Timer, de kabel van de snelheid waar u een tijdregeling wenst.
- Verbind de kabel van de andere snelheid met de algemene klemmenstrook (TB) voor een werking zonder tijdregeling.

Beschikbare versies:

- STANDAARD. Geen instelling vereist.
- TIMER-regeling. Instelbare timer van 3' tot 15'.

Indien u het apparaat niet wilt gebruiken, wordt aangeraden het te los te koppelen van de netstroom.

INSTELLING EN BEDIENING:

Verricht de vereiste instellingen voor het geïnstalleerde model.

TIMER (zie fig. 4A - 4B)

Tijd instellen: draai de 'TIMER'-pen met de klok mee om te tijd te verlengen (3' - 15').

De afzuigventilator start zodra de schakelaar wordt bediend. Zodra de schakelaar opnieuw wordt bediend, blijft de ventilator nog de ingestelde tijd doordraaien en gaat dan uit.

Na afloop van de installatie, controleer of alle aansluitingen correct zijn en alle kabels goed aangebracht zijn.

Plaats het deksel van de aansluitingen terug in de juiste positie en zorg ervoor dat het niet kan worden verwijderd zonder gebruik van gereedschap.

Controleer of de ventilatorbladen vrij kunnen bewegen.

REINIGING EN ONDERHOUD:

• SPECIAAL ONDERHOUD EN REINIGING DOOR BEVOEGD PERSOONNEEL.

• Voor reiniging dient ervoor te worden gezorgd dat het apparaat niet is aangesloten op het lichtnet en ook niet abusievelijk daarop kan worden aangesloten.

• Reinig de ventilator regelmatig met een vochtige doek.

• Het onderhoud

• De eenheid moet uit de kast worden genomen (zie afb. 2)

• Haal de twee verloopstukken uit elkaar (V): Draai de schroeven van de verloopstukken los, draai elk verloopstuk ongeveer 90° tegen de klok in en trek de buis eruit (zie afb. 5).

• De motor, de schroef en alle onderdelen moeten regelmatig worden gecontroleerd om na te gaan dat ze niet vuil zijn en ze geen schade hebben opgelopen. De frequentie van de controles zal afhangen van de gebruiksomstandigheden van het apparaat.

• Verwijder het vuil van de schroef en de binnenkant van de behuizing om storingen tijdens de werking, vermindering van de aerodynamische prestaties en schade aan de motor te vermijden.

• De lagers van de motor hebben geen onderhoud nodig.

• Als u klaar bent met het onderhoud, monteert u de verloopstukken en de behuizing opnieuw.

Bestel altijd originele onderdelen bij reparatie.

DE FABRIKANT behoudt zich het recht voor om technische verbeteringen en/of wijzigingen door te voeren zonder voorafgaande kennisgeving.

Het symbool  op het product of op de verpakking wijst erop dat dit product niet als huishoudafval mag worden behandeld. Het moet echter naar een plaats worden gebracht waar elektrische en elektronische apparatuur wordt gerecycled. Als u ervoor zorgt dat dit product op de correcte manier wordt verwijderd, voorkomt u mogelijk voor mens en milieu negatieve gevolgen die zich zouden kunnen voordoen in geval van verkeerde afvalbehandeling. Voor meer details in verband met het recyclen van dit product, neemt u het best contact op met de gemeentelijke instanties, het bedrijf of de dienst belast met de verwijdering van huishoudafval of de winkel waar u het product hebt gekocht.

Para qualquer dúvida sobre a tradução somente o texto em Italiano será válido (Tradução das instruções originais).

Caro Cliente,

Para garantir a segurança e o correcto funcionamento do aparelho, por favor leia **ATENTAMENTE** as seguintes instruções antes de proceder à instalação.

IMPORTANTE:

Certifique-se de que a corrente eléctrica foi desligada antes de realizar qualquer operação de instalação ou ligação eléctrica do aparelho.

A instalação, ligações eléctricas e configurações devem ser efectuadas por uma pessoa qualificada, de acordo com as normas locais.

Se estas instruções não forem seguidas, podem ocorrer danos no produto.

O aparelho deve ser correctamente instalado para conseguir um óptimo rendimento do mesmo (instalação da unidade, das condutas e das entradas para substituição de ar)

Este extractor está destinado à ventilação doméstica ou locais semelhantes. Não utilizar para outro fim que não seja aquele para o qual foi concebido.

Este aparelho pode ser utilizado por crianças de idade igual ou superior a 8 anos e por adultos com capacidades físicas, sensoriais ou mentais reduzidas, ou sem experiência ou conhecimento, desde que estejam sob supervisão ou recebam instruções adequadas sobre a utilização segura do aparelho e compreendam os perigos relacionados. As crianças não devem brincar com o aparelho. A limpeza e manutenção devem ser realizadas pelo utilizador e não por crianças sem supervisão.

Este extractor deve ser instalado de forma a que as pás fiquem situadas a uma altura mínima de 2,3 m do solo.

Este extractor não produz interferências de rádio/televisão (Directiva EMC 2014/30/UE).

Antes de efectuar a instalação em tubagens, consultar as regras municipais sobre as saídas de ar e pedir autorização à pessoa responsável do edifício.

Devem tomar-se precauções para evitar o refluxo de gases na divisão onde será instalado,

precedentes da conduta de gás aberto ou de outros mecanismos de chama aberta.

Deve ter-se previamente em consideração uma ventilação adequada para a divisão da casa, se se utiliza simultaneamente este aparelho com outros alimentados a gás ou outro tipo de combustível.

Não instalar o tubo de descarga (A, B) do extractor a uma chaminé de fumos, tubagens de ventilação, condutas de ar quente ou condutas que se utilizem para evacuar os fumos de aparelhos alimentados a gás ou qualquer outro combustível.

NÃO instale este produto em áreas com as seguintes características:

- Excesso de óleo ou ambiente carregado de gordura.
- Ambientes com líquidos, gases ou vapores corrosivos, explosivos ou inflamáveis.
- Ambiente com temperaturas superiores a 40 °C ou inferiores a -5 °C.
- Ambientes com exposição a agentes atmosféricos (chuva, sol, neve, etc.)
- Lugares com possíveis obstáculos que dificultem o acesso ao ventilador.

O produto ou as partes do mesmo não devem ser submersas em água ou outros líquidos.

O grau de protecção IP apenas é válido se a instalação do aparelho é feita de acordo ao

indicado neste manual.

O fabricante rejeita qualquer responsabilidade por danos causados a pessoas,

animais ou

objectos devido ao uso inadequado do aparelho, de acordo com as advertências para a

instalação, utilização e manutenção descritas neste manual de instruções.

Ao finalizar a instalação, estas instruções devem ser entregues ao proprietário/utilizador do aparelho.

INSTALAÇÃO:

Antes de iniciar a instalação, assegurar que a hélice não está deformada nem danificada, gira livremente e não existe qualquer objecto estranho alojado no interior da estrutura.

Este tipo de extractor tubular foi concebido para funcionar no interior de qualquer parte da conduta de extracção de ar (rígida ou flexível), em posição horizontal ou vertical.

A instalação do aparelho deve ser realizada de acordo com a documentação gráfica (ver fig. 1 e 2)

- Afrouxar os 2 parafusos (D) e levantar as manilhas (E). Tirar o conjunto carcaça (F) do seu alojamento
- Colocar o conjunto suporte + entradas (G) no local onde se deseje instalar o extractor (parede ou tecto) e marcar os orifícios (H).
- Fazer os 4 furos com uma broca adequada e fixar o conjunto utilizando as buchas e os parafusos fornecidos com o aparelho.

Recomenda-se posicionar o aparelho a uma distância igual ou superior a 1 metro da curva ou boca de aspiração/expulsão mais próxima.

- Unir os condutos de aspiração (A) e expulsão (B) às embocaduras (I) mediante manilhas ou fita adesiva resistente

É importante que o diâmetro da tubagem seja igual ao diâmetro das entradas, para assegurar o funcionamento eficiente do aparelho.

- Encaixar de novo a carcaça (F) no seu alojamento de maneira que o sentido de circulação do ar indicado pelas flechas (J) e a orientação da saída do cabo sejam os desejados.

Fechar as manilhas (E) e apertar os parafusos (D)

Se a montagem se realiza com tubo de descarga individual ou com saída directa devem-se instalar as grelhas de ar que cumpram com os requisitos de segurança da norma vigente no país em que se encontra, de forma a impedir o acesso à hélice do ventilador.

Certificar-se de que não existe qualquer obstrução à passagem do ar.

LIGAÇÃO ELÉCTRICA:

Certificar-se de que a tensão (V) e a frequência (Hz) da corrente eléctrica à qual se vai ligar o aparelho correspondem aos valores indicados na placa de características.

É necessário permitir a desconexão do aparelho da rede eléctrica após a instalação.

Os dispositivos de conexão da rede de alimentação devem consentir a desconexão completa nas condições da categoria de sobretensão III.

O aparelho deve estar permanentemente ligado com cablagem para instalação fixa. (Cabo de 2 ou 3 condutores de secção mínima de 1 mm² e máxima de 1,5mm²).

Para efectuar a ligação eléctrica, seguir o diagrama de ligação adequado consoante o modelo que se deseje ligar (ver fig. 3A, 3B, 4A, 4B).

Não é necessária uma tomada com ligação à terra porque se trata de um aparelho

com isolamento duplo (Classe II).

Retirar a tampa da caixa de ligações, como se mostra na fig. 2.

Perfurar o passa-cabos (O) para permitir a passagem dos cabos de alimentação. O cabo de alimentação deve ser colocado de forma a que não seja possível que nenhum líquido ou vapor possa entrar no aparelho, em toda a sua estrutura. Se tal não for possível,

a entrada do cabo deve ser vedada de forma adicional, por exemplo, com silicone. Caso

contrário, não seria conservada a protecção IP indicada.

Este aparelho está equipado com um motor de 1, 2 ou 3 velocidades (consoante o modelo)

Se desejar instalar um computador que permita alternar entre velocidade rápida (S3), velocidade média (S2) (apenas no modelo AXM 200) e velocidade lenta (S1), consultar a fig. 3A - 3B.

O temporizador vem activado de fábrica só na velocidade rápida (S2).

Se se deseja, pode-se temporizar a velocidade lenta (S1) deixando a velocidade rápida (S2) sem temporizar.

• Ligar, no terminal Motor Line da placa electrónica Timer, o cabo da velocidade que se deseja programar.

• Ligar o cabo da outra velocidade na régua geral (TB), para funcionar sem programação.

Versões disponíveis:

• Ventilador STANDARD. Não necessita configurações

• Ventilador com controlo TIMER. Temporização ajustável entre 3' e 15'.

No caso de não querer utilizar o aparelho, recomenda-se a sua desconexão da rede eléctrica.

CONFIGURAÇÕES e FUNCIONAMENTO:

Realize as configurações necessárias em função do modelo instalado.

TIMER (ver fig. 4A - 4B).

Para a regulação do tempo de temporização, rodar o pivô TIMER no sentido dos ponteiros

do relógio para aumentar o tempo de temporização (3' - 15').

O extractor entra em funcionamento, activado pelo interruptor. Quando se desactive o interruptor,

o ventilador continua a funcionar durante o tempo configurado e desliga-se no final.

Para finalizar a instalação, comprovar que todas as ligações se realizaram correctamente e garantir que os cabos estão bem colocados.

Voltar a montar a tampa da caixa de ligações na sua posição correcta e assegurar que não é possível desmontá-la sem a utilização de uma ferramenta.

Comprovar que a hélice pode girar sem problemas.

LIMPEZA E MANUTENÇÃO:

• MANUTENÇÃO E LIMPEZA A EXECUTAR POR PESSOAL QUALIFICADO.

• Antes de iniciar o processo de limpeza, certifique-se de que o aparelho está desligado da corrente e evite uma possível ligação involuntária.

• Limpar com um pano húmido de forma periódica.

• Para as operações de manutenção

• O conjunto da estrutura deve ser retirado do respectivo compartimento (ver fig. 2)

• Desmontar os dois tubos redutores (V): Desapertar os parafusos dos tubos redutores, rodar cada um dos tubos 90° no sentido contrário ao dos ponteiros do relógio e retirar o tubo puxando-o (ver fig. 5).

• O motor, a hélice e todos os componentes devem ser periodicamente inspecionados para assegurar que não estão sujos nem danificados. A frequência das inspecções dependerá das condições de funcionamento do aparelho.

• Eliminar a sujidade presente na hélice e nas partes interiores da estrutura, para

evitar desequilíbrios durante o funcionamento, a redução dos desempenhos aerodinâmicos e danos no motor.

• Os rolamentos do motor não necessitam de manutenção.

• Uma vez terminadas as operações de manutenção, voltar a montar os tubos redutores e o conjunto da estrutura.

Solicite sempre peças de substituição originais para qualquer reparação

O FABRICANTE reserva-se o direito de efectuar qualquer melhoria tecnológica ou modificação sem aviso prévio.

O símbolo  no produto ou na embalagem indica que este produto não pode ser tratado como lixo doméstico. Em vez disso, deve ser entregue ao centro de recolha selectiva para a reciclagem de equipamento eléctrico e electrónico. Ao garantir uma eliminação adequada deste produto, irá ajudar a evitar eventuais consequências negativas para o meio ambiente e para a saúde pública, que, de outra forma, poderiam ser provocadas por um tratamento incorrecto do produto. Para obter informações mais pormenorizadas sobre a reciclagem deste produto, contacte os serviços municipalizados locais, o centro de recolha selectiva da sua área de residência ou o estabelecimento onde adquiriu o produto.

For spørgsmål om oversættelse kun teksten på italiensk vil være gyldig (oversættelse af de originale instruktioner).

Kære kunde

For at garantere sikkerheden og den korrekte funktion ved apparatet bedes du læse følgende instruktioner OMHYGGELIGT, inden du starter installationen.

VIGTIGT:

Sørg for, at strømforsyningen er koblet fra inden udførelse af installationen eller elektrisk tilslutning af apparatet.

Installation, elektriske tilslutninger og indstillinger skal udføres af en autoriseret elinstallatør i henhold til de lokale bestemmelser.

Hvis disse installationsinstruktioner ikke følges, kan produktet blive beskadiget. For den bedste ydelse skal apparatet installeres korrekt (installation af enheden, indgang til rør og luftudskifning).

Denne ventilator er designet til ventilation af husholdninger og lignende steder den ikke til andre formål, end den er designet til.

Dette apparat må kun anvendes af børn på 8 år og opefter, personer med nedsatte fysiske, sensoriske eller mentale evner eller mangel på erfaring og viden, hvis de har fået den passende vejledning med hensyn til sikker brug af apparatet og forstår de indebårne farer. Børn bør ikke lege med apparatet. Rengøring og vedligeholdelse som foretages af brugeren bør ikke foretages af børn uden opsyn.

Denne enhætte skal installeres således at hasperne er placeret mindst 2,3 m over gulvet.

Denne ventilator producerer ikke radio/tv-interferens (Direktiv EMC 2014/30/UE).

Inden rørintallation skal du undersøge kommunens bestemmelser om luftudgang

og anmode om tilladelse fra den person, der er ansvarlig for bygningen.

Der skal tages forholdsregler for at undgå tilbagestrømning af gasser til rummet fra åbne gasrør eller fra enheder med åbne flammer.

Rummet skal have tilstrækkelig ventilation, hvis dette apparat anvendes samtidigt med andre apparater, der kører på gas eller andre brændstoffer.

Kobl ikke ventilatorens udgangsrør (A, B) til et skorstenrør, ventilationsrør, rør med varm luft eller rør, der anvendes til fjernelse af dunster fra apparater, der kører på gas eller andre brændstoffer.

Installer IKKE dette produkt i områder med følgende karakteristika:

- Overskydende olie eller fedt.
- Områder med ætsende, eksplosive eller brændbare væsker, gasser eller dampe.
- Områder med temperaturer højere end 40 °C eller lavere end -5 °C.
- Områder der udsættes for vejrligt (regn, sol, sne, mv.)
- Områder med mulige forhindringer der ødelægger adgangen til ventilatoren.

Produktet og dets dele må ikke nedsænkes i vand eller andre væsker.

IP-vurderingen er kun gyldig, hvis apparatets installation er i overensstemmelse med det, der er angivet i denne vejledning.

Producenten fraskriver sig alt ansvar for personskade eller skade på dyr og genstande, der skyldes forkert brug af apparatet med henvisning til de advarsler vedr installation, brug og vedligeholdelse, der er beskrevet i denne brugervejledning. Efter færdiggørelse af installationen bør disse instruktioner udleveres til ejeren/brugeren af apparatet.

INSTALLATION:

Før du begynder installationen, kontroller at propellen ikke er deformet eller beskadiget, at den drejer frit og at der ikke sidder fremmedlegemer fast på indersiden af skroget.

Denne rørformede enhætte er designet til at fungere i hvilket som helst afsnit af et udluftningsrør (stiv eller fleksibelt) i enten lodret eller vandret stilling.

Apparatet skal installeres i henhold til den vedlagte, grafiske dokumentation (se fig. 1 og 2).

- De to skruer, (D), løsnes og beslagene, (E), løftes. Hele monteringskassen, (F), tages ud af dens monteringssted.

- Placer rørstøtten + mundstykker (G) der hvor enhætten (til væg eller loft) skal installeres og marker hullerne (H).

- Bør de 4 huller med et passende bor og fastsæt røret med de tilhørende rawl-plugs og skruer.

Det anbefales at apparatet placeres mindst 1 m fra den nærmeste sugehætte.

- Indsugningskanalen, (A), og udlædningsrøret, (B), forbindes med udmundingerne, (I), ved hjælp af beslag eller modstandsdygtigt selvløbende bånd.

For at sikre et funktionsdygtigt apparat, er det vigtigt at rørsystemets diameter er den samme som mundstykkerne.

- Monteringskassen, (F), placeres atter på dens monteringssted, således at retningen af luftcirkulationen, vist med pilene, (J), og orienteringen af ledningens udmundning er som ønsket.

Beslagene lukkes, (E), og skrueene, (D), fastgøres.

Uanset om monteringen er udført med et individuelt udgangsrør eller med en direkte udgang, skal der installeres luftriste, der overholder nationale sikkerhedskrav for at forhindre adgang til ventilatorbladene

Sørg for, at der ikke er forhindringer, der blokerer luftstrømmen.

LEKTRISK TILSLUTNING:

Sørg for, at strømforsyningens spænding (V) og frekvens (Hz) svarer til de værdier, der findes på maskinskiltet.

Efter installationen er det nødvendigt at afbryde apparatets strømforbindelse.

Strømforsyningens afbrydere skal muliggøre komplet frakobling i overspændingskategorii III.

For en fast installation bør apparatet permanent tilsluttes de faste ledninger. (2- eller 3-leders kabel med et tværsnit på mindst 1 mm² og højst 1,5 mm²).

For at tilslutte den elektriske forbindelse, følg det relevante ledningsdiagram afhængig af den model, der ønskes tilsluttet (se figur 3A, 3B, 4A, 4B).

Der kræves ingen jordforbindelse, da der er tale om et dobbeltisoleret apparat (Klasse II).

Fjern dækslet til samledåsen som vist på figur. 2.

Ledningskassen, (O), perforeres, således at forsyningsledningerne kan føres igennem.

Strømforsyningskablet skal være anbragt, så der ikke kan komme væsker eller dampe ind i apparatet sammen med det. Hvis dette ikke er muligt, skal kableledningen forsegles

ekstra, f.eks. med silikone. Ellers er den angivne IP-vurdering ikke gældende.

Dette apparat er forsynet med en motor med 1, 2 eller 3 hastigheder (alt efter model)

Hvis der skal installeres en kommutator som gør det muligt at vælge mellem hurtig (S3), mellem (S2) (kun ved modellen AXM 200), og langsom hastighed (S1), se figur 3A - 3B.

Timeren leveres fra fabrikken aktiveret udelukkende på den hurtige hastighed, (S2).

Hvis det ønskes, kan der installeres timer på den langsomme hastighed, (S1), idet den hurtige hastighed, (S2), lades uden timer.

- Tilslut det hastighedskabel som skal times til den elektroniske Timer-plade

i Motor Line.

- Tilslut det andet hastighedskabel, som ikke skal times, til den primære stikdåse (TB).

Tilgængelige versioner:

- STANDARD-ventilator. Kræver ikke indstilling
- Ventilator med TIMER-kontrol. Justerbar timer fra 3' til 15'.

I tilfælde af at apparatet ikke skal anvendes, anbefales det at apparatet frakobles strømmettet.

INDSTILLING OG DRIFT:

Udfør de nødvendige indstillinger i henhold til den installerede model.

TIMER (se fig. 4A - 4B)

For at indstille timeren: Drej TIMER-benet med uret for at forøge tiden (3'-15').

Ventilatoren starter, aktiveret af afbryderen. Når afbryderen slukkes, fortsætter ventilatoren med at køre i det indstillede tidsrum, hvorefter den slukker.

For at færdiggøre installationen: Kontroller, at alle tilslutninger er udført korrekt, og sørg for, at kablerne er anbragt korrekt.

Genindsæt dækslet til samedåsen i den korrekte position og sørg for, at det ikke kan fjernes uden brug af værktøj.

Sørg for, at bladene kan dreje uhindret.

RENGØRING OG VEDLIGEHOLDELSE:

- VEDLIGEHOLD OG RENGØRING UDFØRT AF KVALIFICERET PERSON.

• Inden rengøring: Sørg for, at apparatet ikke er sluttet til el-nettet, og sørg for, at det ikke kan tilsluttes ved en fejl.

- Rengør regelmæssigt med en fugtig klud.

- Vedligeholdelse

- Rørskroget skal fjernes fra sit leje (se figur 2)

- Sådan aftages de to reduktionsrør (V): Løsn skruerne på reduktionsrørene, drej hver af reduktionsrørene ca. 9 grader mod uret og træk så røret ud (se figur 5).

- Motoren, propellen og alle bestanddele bør inspiceres periodisk for at kontrollere, at de ikke er beskadiget eller er blevet beskadiget. Hyppigheden af disse inspektioner afhænger af apparatets driftsbetingelser.

- Fjern det synlige snavs på propellen og på skrogets indvendige dele for at undgå ubalance under driften, reducere af aerodynamiske ydelser og skader på motoren.

- Motorens kuglelejer behøver ikke vedligeholdelse.

- Efter endt vedligeholdelse, genindsæt reduktionsrørene og rørskroget.

Bed altid om originale reservedele ved reparationer.

PRODUCENTEN forbeholder sig ret til at foretage enhver teknisk forbedring eller ændring uden forudgående varsel.

Symbolen  på produktet eller på pakken angiver, at dette produkt ikke må behandles som husholdningsaffald. Det skal i stedet overgives til en affaldsstation for behandling af elektrisk og elektronisk udstyr. Ved at sørge for at dette produkt bliver bortskaffet på den rette måde, hjælper du med til at forebygge eventuelle negative påvirkninger af miljøet og af personers helbred, der ellers kunne forårsages af forkert bortskaffelse af dette produkt. Kontakt det lokale kommunekontor, affaldsselskab eller den forretning, hvor produkt er købt, for yderligere oplysninger om genanvendelse af dette produkt.

Saat kysyttävää käänнос vain teksti italiaksi tulee “pitää voimassa (Alkuperäisten käyttöohjeiden käänнос).

Hyvä asiakas,

Lue seuraavat ohjeet HUOLELLISESTI ennen laitteen asennuksen aloittamista, jotta voisit varmistua siitä, että käytät laitetta oikein ja turvallisesti.

TÄRKEÄÄ:

Varmista, että virransyöttö on katkaistu, ennen kuin asennat laitteen tai teet sen sähkökytkennät.

Asennuksen, sähkökytkennät ja asetukset tekevän henkilön tulee olla teknisesti pätevä paikallisen lainsäädännön mukaisesti.

Laitte voi vaurioitua, jos näitä asennusohjeita ei noudateta.

Jotta laitteen suorituskyky olisi paras mahdollinen, se tulee asentaa oikein (niin itse yksikkö kuin sen kanavointi ja ilmanottoaukotkin).

Tämä liesituuletin on suunniteltu asuin- ja muiden vastaavien tilojen tuuletamiseen.

Älä käytä laitetta mihinkään muuhun kuin siihen tarkoitukseen, johon se on suunniteltu.

Yli 8-vuotiaat lapset ja henkilöt, joilla on fyysisiä, aistillisia tai henkisiä puutteita tai puutteellinen kokemus ja tuntemus, saavat käyttää tätä laitetta vain silloin, kun heitä on ohjattu laitteen turvallisessa käytössä ja he ymmärtävät sen käyttöön liittyvät vaarat. Lapset eivät saa leikkiä laitteella. Lapset eivät saa suorittaa käyttäjän vastuulla olevia puhdistus- ja ylläpito toimia ilman valvontaa.

Tämä puhallin tulee asentaa niin, että lavat sijaitsevat vähintään 2,3 m korkeudella maasta.

Tämä liesituuletin ei aiheuta radio- ja televisiohäiriöitä (direktiivi EMC 2014/30/EU).

Tutustu ennen ilmanvaihtoputkiston asennusta kunnallisiin ja taloyhtiön ilmanvaihtoaikojen koskeviin säädöksiin ja pyydä asennuslupa taloyhtiöstä vastaavalta henkilöltä.

Ryhdy tarvittaviin varotoimiin kaasujen takaisinvuodon estämiseksi avoimista kaasuputkista tai kaasuliikkä käyttävistä laitteista.

Huoneen ilmanvaihdon tulee olla riittävä, jos tätä laitetta käytetään yhtä aikaa muiden, kaasua tai muita polttoaineita käyttävien laitteiden kanssa.

Älä asenna liesituuletimen poistoputkea (A, B) savupiipun hormiin, ilmanvaihtoputkistoon, kuumailmaputkistoon tai sellaiseen putkistoon, jota käytetään kaasua tai muita polttoaineita käyttävien laitteiden savunpoistoon.

ÄLÄ asenna tätä laitetta seuraavanlaisiin paikkoihin:

- Tiloihin, joissa on runsaasti öljyä tai rasvaa.
- Ympäristöt, joissa on syövyttäviä, räjähdysaltaita tai syttyviä nesteitä, kaasuja tai höyryjä.
- Alueille, joiden lämpötila on yli 40 °C tai alle -5 °C.
- Alueille, joihin sääolosuhteet (sade, aurinko, lumi jne.) vaikuttavat
- Alueille, joilla on sellaisia esteitä, jotka voivat estää pääsyn tuulettimele.

Laitetta ja sen osia ei saa upottaa veteen eikä muihin nesteisiin.

IP-luokitus on voimassa vain siinä tapauksessa, että laite on asennettu tässä oppaassa kuvatulla tavalla.

Laitteen valmistaja ei ole vastuussa mistään sellaisista henkilövahingoista tai aineellisista tai eläimille sattuneista vahingoista, jotka johtuvat laitteen vääränlaisesta tai tässä ohjekirjassa annettujen asennusta, käyttöä ja huoltoa koskevien varoitusten vastaisesta käytöstä.

Kun laite on asennettu, nämä ohjeet tulee antaa laitteen käyttäjälle tai omistajalle.

ASENTAMINEN:

Tarkista ennen asentamista, ettei putkurissa ole epämuodostumia tai vaurioita, että se pyörii vapaasti ja ettei kotolon sisällä ole vieraita esineitä.

Tämä putkimainen puhallin on tarkoitettu toimimaan ilmanpoistokanavissa (jäykkä tai joustava) vaaka- tai pystyasennossa.

Laitte tulee asentaa oheisten kuvallisten ohjeiden mukaisesti (ks. kuva 1 ja 2).

• Irrota ruuvit (D) ja nosta lapat (E) ylös. Irrota tuuletimen suojus (F) rungosta.

• Aseta tukikappale + ulostulot (G) paikkaan, johon puhallin halutaan asentaa (seinä tai katto) ja merkitse reiät (H).

• Poraa 4 reikää asianmukaisella poralla ja kiinnitä kokoonpano laitteen mukana toimitettuja kiinnitysuppeita ja ruuveja käyttäen.

Laitte on suositeltavaa asettaa vähintään yhden metrin päähän lähimmästä imu- poistokanavan mutkasta tai aukosta.

• Liitä ilmantuloputki (A) ja ilmanpoistoputki (B) ilmastointikanavaan (1) laippojen tai vahvan teipin avulla.

Putken halkaisijan on oltava yhtä suuri kuin ilma-aukkojen halkaisija laitteen tehokkaan toiminnan takaamiseksi.

• Aseta tuuletimen suojus (F) takaisin paikoilleen ja tarkista, että ilmankierto-suunta, mikä on merkattu nuoliella (J) ja kaapelin ulostulosuunta ovat oikeat.

Ruuvaat lapat (E) takaisin kiinni ruuveilla (D).

Tehtäviä asennus sitten erillisellä poistoputkella tai suoralla ilmanpoistolla, kansallisten turvasäädösten mukaiset ilmaritilät täytyy asentaa tuuletimen siipien suojaksi.

Varmista, ettei mikään este pääse tukkimaan ilmanvaihtoa.

SÄHKÖKYTKENNÄT:

Varmista, että virransyöttö sähköjännite (V) ja taajuus (Hz) vastaavat arvokilvessä annettuja arvoja.

Laitteen virrankatkaisun on oltava mahdollista asennuksen jälkeen.

Verkon katkaisulaitteiden tulee mahdollistaa täydellinen poiskytkentä ylijänniteluokan III mukaisesti.

Laitte on liitettävä pysyvästi kiinteällä johdotuksella.

(Käytä kaksi- tai kolmijohdinkaapelia, jonka poikkileikkauspinta on vähintään 1 mm² ja enintään 1,5 mm²).

Noudata sähköasennuksessa jokaisen mallin asianmukaista kytkentäkaaviota (ks. Kuva 3A, 3B, 4A, 4B).

Maadoitusliitäntää ei vaadita, sillä laite on suojaeristetty (luokka II).

Irrota kytkentäsuojus kuvan mukaisesti kuva 2.

Lävistä läpivientristin (O) ja vedä jakelukaapeli sen läpi.

Virtajohdo tulee asettaa siten, ettei laitteeseen pääse sen kautta mitään nesteitä tai höyryä. Jos tämä ei ole mahdollista, kaapelin sisäinvienti tulee erikseen eristää esim. silikonilla. Muutoin ilmoitettu IP-luokitus ei ole voimassa.

Tässä laitteessa on 1-, 2- tai 3-nopeuksinen moottori (mallin mukaan)

Jos haluat asentaa kytkimen, joka mahdollistaa suuren nopeuden (S3), keskisuur- nopenuden (S2) (vain malli AXM 200) ja hitaan nopeuden (S1) valitsemisen, katso kuva 3A - 3B.

Ajastin on tehdasasetettu toimimaan suurimmalla (S2) nopeudella.

Jos haluat, voit viivytellä hidas nopeus (S1), jolloin nopea nopeus (S2) ilman ajoitus.

• Liitä Timer -ajastimen elektronisen levyn jakorasiaan Motor Line ajastettavan nopeuden johto.

• Liitä toisen nopeuden johto jakorasiaan (TB) sen käyttämiseksi ilman ajastusta.

Saatavilla olevat versiot:

- PERUSTUULETIN. Ei vaadi asetuksia.
 - AJASTIMELLA varustettu tuuletin. Ajustettavissa välillä 3–15 minuuttia.
- Jos laitetta ei käytetä, se on suositeltavaa irrottaa sähköverkosta.

ASETUKSET JA KÄYTTÖ:

Tee asentamasi mallin vaatimat asetukset.

AJASTIN (ks. kuva 4A - 4B)

Aseta ajastin kääntämällä ajastinnappia (TIMER) myötöpäivään, jolloin aika kasvaa

(välillä 3–15 min).

Kytkin aktivoi liesituulettimen ja se käynnistyy. Kun kytkin käännetään pois päältä, tuuletin

toimii ajastetun ajan ja sammuu.

Päätä asennus tarkistamalla, että laitteen kaikki kytkennät on tehty oikein ja varmista, että johdot on aseteltu oikein.

Asenna kytkentäsuojus oikein paikoilleen ja varmista, ettei sitä voida irrottaa ilman työkaluja.

Varmista, että tuulettimen siivet pääsevät pyörimään esteettä.

PUHDISTUS JA HUOLTO:

- Huolto ja puhdistus tulee suorittaa ammatillisesti päteviä.
- Varmista ennen laitteen puhdistamista, että se on kytketty irti sähköverkosta ja että

sitä ei voi kytkeä takaisin päälle vahingossa.

- Puhdista laite kostealla liinalla säännöllisesti.

- Laitteen huolto

- Runko-osa on poistettava kotelosta (ks. kuva 2)

- Pura kaksi supistusputkea (V): Löysää supistusputkien ruuveja, kierrä kutakin supistusputkea 9° vastapäivään ja irrota putki sitä vetämällä (ks. kuva 5).

- Moottori, potkuri ja kaikki osat tulee tarkistaa säännöllisesti epäpuhtauksien ja vaurioiden varalta. Tarkistuksien tiheys riippuu laitteen käyttöolosuhteista.

- Poista potkurin ja rungon sisäosien epäpuhtaudet, jotta välttyäisiin epätasapainoilta toiminnan aikana, tehon heikentymiseltä ja moottorivaurioilta.

- Moottorin laakerit eivät vaadi huoltoa.

- Asenna supistusputket ja runko-osa takaisin huollon jälkeen.

Jos joudut korjauttamaan laitteen, vaadi, että korjauksessa käytetään alkuperäisvaraosa.

VALMISTAJA pidättää itsellään oikeuden tehdä laitteeseen teknisiä parannuksia ja muutoksia ilman ennakkoilmoitusta.

Symboli , joka on merkitty tuotteeseen tai sen pakkaukseen, osoittaa, että tätä tuotetta ei saa käsitellä talousjätteenä. Tuote on sen sijaan luovutettava sopivaan sähkö- ja elektroniikkalaitteiden kierrätyksestä huolehtivaan keräyspisteeseen. Tämän tuotteen asianmukaisen hävittämisen varmistamisella autetaan estämään sen mahdolliset ympäristöön ja terveyteen kohdistuvat haittavaikutukset, joita voi aiheutua muussa tapauksessa tämän tuotteen epäasianmukaisesta jäte käsittelystä. Tarkempia tietoja tämän tuotteen kierrättämisestä saa paikallisesta kunnantöimistöstä, talousjätehuoltopalvelusta tai liikkeestä, josta tuote on ostettu.

NO NORSK

Før spørsmål om oversettelse bare teksten på italiensk vil bli 'anses som gyldige (Oversettelse av originale instruksjoner).

Kjære kunde!

Vi ber deg lese følgende veiledning NØYE før du begynner installasjonen for å garantere

at apparatet er sikkert og fungerer som det skal.

VIKTIG:

Pass på at strømforsyningen er koplet fra før du foretar installasjonen eller den elektriske tilkoplingen av apparatet.

Installasjon, elektriske tilkoplinger og innstillinger må utføres av en kvalifisert person i samsvar med lokale forskrifter.

Hvis denne installasjonsveiledningen ikke følges, kan produktet bli skadet.

Før optimal ytelse må apparatet installeres riktig (installasjon av enheten, ledningsrørene og luftinntakene).

Denne sugeviften er konstruert for ventilasjon av husholdninger eller lignende lokaler.

Den må ikke brukes til andre formål enn det den ble konstruert for.

Dette apparatet kan brukes av barn i alderen 8 år eller mer og av personer med nedsatte fysiske, sensoriske eller mentale evner eller manglende erfaring og kunnskap, så lenge de er under tilsyn, har fått nødvendig opplæring i sikker bruk og forstår farene som bruken innebærer. Barn må ikke leke med apparatet. Rengjøring og vedlikehold av apparatet må ikke utføres av barn uten tilsyn.

Denne ekstraktoren må installeres slik at avstiverne sitter i en minste høyde av 2,3 meter over gulvet.

Denne sugeviften lager ikke støy på radio/fjernsyn (direktiv EMC 2014/30/EU). Før rørinntak installasjonen må du konsultere kommunens vedtekter om luftavløp og søke om tillatelse fra den bygningsansvarlige.

Treff forholdsregler for å unngå at gasser strømmer tilbake inn i rommet fra det åpne gassrøret eller fra andre anordninger med åpen ild.

Rommet må ha tilstrekkelig ventilasjon hvis denne viften brukes samtidig med andre apparater som bruker gass eller andre brennstoffer.

Ikke fest sugeviftens avløpsrør (A, B) til en pipe, ventilasjonsrør, varmluftskanaler eller

rørledninger brukt til å fjerne os fra apparater som bruker gass eller annet brennstoff.

IKKE installer dette produktet i områder med følgende egenskaper:

- Mye olje eller fett.
- Miljøer med væske, etsende damp eller gass, eksplosiver eller antennelige stoffer.
- Områder med temperaturer over 40 °C eller under -5 °C.
- Værutsatte omgivelser (regn, sol, snø osv.)
- Områder med mulige hindringer som sperrer adgangen til viften.

Produktet og dets deler må ikke dyppes i vann eller andre væsker.

IP-klassen er bare gyldig hvis installasjonen av viften er i samsvar med det som står i denne veiledningen.

Produsenten frasier seg alt ansvar for personskade eller skade på dyr eller gjenstander forårsaket av bruk av viften i strid med advarslene som gjelder installasjon, bruk og vedlikehold beskrevet i denne brukerveiledningen.

Etter at installasjonen er avsluttet, må denne veiledningen gis til viftens eier/bruker.

INSTALLASJON:

Før du starter installasjonen må du sjekke at viften ikke er deformert eller skadet, at den roterer fritt og at det ikke finnes noen fremmedlegemer i huset.

Denne typen rørformet ekstraktor er beregnet på å plasseres hvor som helst i avtrekkskanalen (stiv eller fleksibel), vannrett eller loddrett.

Viften må installeres i samsvar med vedlagte grafiske dokumentasjon (se fig. 1 og 2).

- Løsne de 2 skruene (D) og løft flensene (E). Ta hele rammegruppen (F) ut av festeplaten

- Plasser holderen og åpningene (G) på stedet der ekstraktoren skal installeres (vegg eller tak) og marker åpningene (H).

- Lag de fire hullene med et passende bor og fest enheten med pluggene og skruene som følger med apparatet.

Vi anbefaler at du plasserer apparatet 1 meter eller mer fra den nærmeste kneledd eller avsgu.

- Man kobler innsugningsledningene (A) og avtrekksledningene (B) til munnigene (I) ved hjelp av flenser eller solid klebeband

Det er viktig at diameteren av røret er lik diameteren til åpningene for at apparatet skal virke effektivt.

- Sett rammen (F) på plass for å oppnå luftstrømmen retningen pilene (J) og innretningen på de utgående kabler er at man ønsker

Klem fast flensene (E) og skru fast skruene (D)

Uansett om monteringen gjøres med et individuelt avtrekksrør eller med et direkte utløp, må det installeres luftgitter som følger de nasjonale kravene til sikkerhet for å hindre tilgang til viftebladene.

Pass på at det ikke finnes noen hindre som blokkerer luftstrømmen.

ELEKTRISK TILKOPPLING:

Pass på at spenningen (V) og frekvensen (Hz) til strømforsyningen svarer til verdiene angitt på navneplaten.

Det er nødvendig å kunne koble apparatet fra strømmettet etter installasjonen.

Strømmettets brytere må garantere en fullstendig frakobling ved forholdene i overspenningskategori III.

Apparatet skal være permanent tilkoblet med fast ledningsopplegg.

(2- eller 3-kjernet kabel med et minstetvernsnitt på 1 mm² og maksimalt 1,5 mm²).

Når du gjør de elektriske koblingene, må du følge det relevante koblingsdiagrammet for modellen som kobles til (se fig. 3A, 3B, 4A, 4B).

Det kreves ingen jordtilkopling, siden dette er et dobbeltisolert apparat (Klasse II).

Fjern lokket over koblingspunktet som vist i fig. 2.

Lag et hull i pasacables (O) for mateledningene

Strømkabelen må plasseres slik at ingen væske eller damp kan komme inn i viften langs

den. Hvis dette ikke skulle være mulig, må kabelinngangen forsegles ytterligere, f. eks.

med silikon. Eller ville det ikke være mulig å opprettholde den angitte IP-klassen.

Dette apparatet har en motor med 1, 2 eller 3 hastigheter (avhengig av modell).

Hvis du vil kan du installere en bryter som lar deg velge mellom høy hastighet (S3), middels hastighet (M2), bare modell AXM 200 og lav hastighet (S1) se fig. 3A - 3B.

Ved levering fra fabrikken er intervalluret aktivert kun på høy hastighet (S2).

Hvis man ønsker det, kan man tidsregulere den lave hastigheten (S1) og la den høye hastigheten (S2) være uten tidsregulering

- Bruk terminalen Motor Line på kortet Timer til å koble til ledningen for has-

tigheten du vil regulere.

- Koble ledningen til den andre hastigheten til kontakten (TB) for at den skal virke uten regulering.

Tilgjengelige versjoner:

- STANDARD-vifte. Må ikke stilles inn
- Vifte med TIMER-kontroll. Justerbar timer fra 3' til 15'.

Dersom apparatet ikke lenger skal brukes, anbefaler vi at du kobler det fra strømmettet.

INNSTILLINGER OG DRIFT:

Utfør de nødvendige innstillingene i samsvar med den installerte modellen.

TIMER (se fig. 4A - 4B)

For å stille inn timeren vrir du TIMER-tappen med urviseren for å øke tiden (3' - 15').

Sugeviften starter aktivert av bryteren. Når bryteren er deaktivert, fortsetter viften å

virke i den perioden som er stilt inn, deretter slås den av.

For å avslutte installasjonen må du verifisere at alle tilkoplinger er korrekt utført, og se etter at kablene er riktig plassert.

Sett på lokket over koblingspunktet og påse at det ikke kan fjernes uten bruk av verktøy.

Pass på at bladene snurrer fritt.

RENGJØRING OG VEDLIKEHOLD:

• **VEDLIKEHOLD OG RENGJØRING SKAL UTFØRES AV EN PERSON FAGLIG KVALIFISERT.**

• Før rengjøring må du sørge for at viften ikke er koplet til strømmettet og hindre at den blir tilkoppelt ved et uhell.

• Rengjør regelmessig med en fuktig klut.

• Ved vedlikehold

• Huset må fjernes fra det sitter (se fig. 2)

• Demonter reduksjonsrørene (V): Løsne skruene på reduksjonsrørene og dreii hvert rør ca. 9 grader mot klokken og trekk røret ut (se fig. 5).

• Motoren, viften og alle komponentene bør inspiseres jevnlig for å sjekke at de er rene og uten skade. Hyppigheten av inspeksjonene avhenger av forholdene som apparatet brukes under.

• Rengjør viften og de innvendige delene i huset for å unngå ubalanse, redusert aerodynamisk ytelse og skader på motoren.

• Motorens lagre behøver ikke vedlikehold.

• Når vedlikeholdet er utført, monter rørene og huset igjen.

Be alltid om originale reservedeler for reparasjoner.

PRODUSENTEN forbeholder seg retten til å gjøre teknologiske forbedringer eller endringer uten forhåndsvarsel.

Symboler  på produktet eller på emballasjen viser at dette produktet ikke må behandles som husholdningsavfall.

Det skal derimot bringes til et mottak for resirkulering av elektrisk og elektronisk utstyr. Ved å sørge for korrekt

avhending av apparatet, vil du bidra til å forebygge de negative konsekvenser for miljø og helse som gal håndtering

kan medføre. For nærmere informasjon om resirkulering av dette produktet, vennligst kontakt kommunen,

renovasjonsselskapet eller forretningen der du anskaffet det.

För frågor om översättningen endast texten på italienska kommer att “anses giltiga (Översättning av originalinstruktioner).

BÄSTE KUND,

LÄS FÖLJANDE INSTRUKTIONER NOGGRANT INNAN DU PÅBÖRJAR INSTALLATIONEN, FÖR ATT GARANTERA

SÄKERHET OCH KORREKT FUNKTION HOS ENHETEN.

VIKTIGT:

KONTROLLERA ATT STRÖMKÄLLAN ÄR FRÄNKOPPLAD INNAN DU PÅBÖRJAR INSTALLATIONEN ELLER EL-ANSLUTNINGEN TILL APPARATEN.

INSTALLATION, ELEKTRISKA ANSLUTNINGAR OCH INSTÄLLNINGAR MÅSTE UTFÖRAS AV EN BEHÖRIG PERSON I ENLIGHET MED LOKALA REGLER.

OM DE HÄR INSTALLATIONSANVISNINGARNA INTE FÖLJS KAN PRODUKTEN SKADAS.

FÖR OPTIMAL PRESTANDA MÅSTE ENHETEN INSTALLERAS PÅ RÄTT SÄTT (INSTALLATION AV ENHETEN, VENTILER OCH LUFTINGÅNGAR).

DEN HÄR UTSUGSFLÄKTEN ÄR UTFORMAD FÖR VENTILATION I VILLOR ELLER LIKANANDE ANLÄGGNINGAR.

ANVÄND DEN INTE I NÅGOT SYFTE FÖR VILKET DEN INTE ÄR AVSEDD.

DEN HÄR APPARATEN KAN ANVÄNDAS AV BARN FRÅN ÅTTA ÅR OCH UPPÅT OCH AV PERSONER MED FYSISK, SENSORISK ELLER PSYKISK FUNKTIONSNEDSÄTTNING ELLER PERSONER SOM SAKNAR ERFARENHET ELLER KUNSKAP, UNDER ÖVERVAKNING OCH OM DE HAR FÅTT LÄMPLIG UTBILDNING I HUR APPARATEN ANVÄNDS PÅ ETT SÄKERT SÄTT OCH ÄR INFÖRSÄDDA MED VILKA FÄROR SOM KAN UPPSTÅ. BARN FÅR INTE LEKA MED APPARATEN. RENGÖRING OCH UNDERHÅLL SOM SKA UTFÖRAS AV ANVÄNDAREN FÅR INTE UTFÖRAS AV BARN UTAN ÖVERINSEENDE AV VUXEN.

DEN HÄR UTSUGSFLÄKTEN SKA INSTALLERAS SÅ ATT FLÄKTBLADEN SITTER PÅ MINST 2,3 M HÖJD ÖVER GOLVET.

DEN HÄR UTSUGSFLÄKTEN AVGER INTE RADIO-/TV-STÖRNINGAR (DIREKTIV EMC 2014/30/EU).

FÖRE RÖRDRAGNINGSPÅSÄTTNINGEN SKA DU KONTAKTA KOMMUNEN FÖR ATT KONTROLLERA LUFTUTLOPPEN OCH BEGÅRA TILLSTÅND FRÅN PERSONEN SOM ANSVARAR FÖR BYGGNADEN.

SÄKERHETSFORESKRIFTER MÅSTE VIDTAS FÖR ATT UNDVIKA ATT LUFTEN ÅTERFÖRS IN I RUMMET VIA ÖPPNA GASRÖR ELLER FRÅN ANDRA ENHETER MED ÖPPNA LÅGOR.

RUMMET MÅSTE HA ADEKVAT VENTILATION OM DEN HÄR ENHETEN ANVÄNDS SAMTIDIGT MED ANDRA ENHETER SOM GÅR PÅ GAS ELLER ANDRA BRÄNSLEN.

INSTALLERA INTE UTSLÄPPSSTÄLLET (A, B) FÖR UTSUGSFLÄKTEN MOT EN SKORSTENSGÅNG, VENTILATIONSRO, RÖR, LUFTVÄRMEKANALER ELLER KANALER SOM ANVÄNDS FÖR ATT SLÄPPA UT ÅNGOR FRÅN ENHETER SOM GÅR PÅ GAS ELLER ANDRA BRÄNSLEN.

INSTALLERA INTE DEN HÄR PRODUKTEN PÅ PLATSER MED FÖLJANDE EGENSKAPER:

- MYCKET OLJA ELLER FETT.
- MILJÖER MED VÄTSKOR, GASER, FRÄTANDE ÅNGOR, EXPLOSIVA ELLER LÄTTANTÄNDLIGA ÄMNEN.
- OMRÅDEN MED TEMPERATURER SOM ÖVERSTIGER 40 °C ELLER UNDERSTIGER -5 °C.
- OMRÅDEN MED UTSATT MILJÖ (REGN, SOL, SNÖ ETC)
- OMRÅDEN MED MÖJLIGA HINDER SOM HINDRAR ÅTKOMSTEN TILL FLÄKTEN.

PRODUKTEN OCH DESS DELAR FÅR INTE SÄNKAS NED I VATTEN ELLER ANDRA VÄTSKOR.

IP-KLASSIFICERINGEN GÄLLER BARA OM INSTALLATIONEN AV ENHETEN EFTERLEVER VAD SOM ANGES I DEN HÄR BRUKSANVISNINGEN.

TILLVERKAREN AVSÄGER SIG ALLT ANSVAR FÖR PERSONSKADA ELLER SKADA FÖR DJUR ELLER FÖREMÅL SOM ORSAKAS AV FELAKTIG ANVÄNDNING AV ENHETEN ENLIGT INSTALLATIONSVARNINGARNA, ANVÄNDNING OCH UNDERHÅLL SOM BESKRIVS

I DEN HÄR BRUKSANVISNINGEN.

EFTER ATT DU HAR SLUTFÖRT INSTALLATIONEN SKA DE HÄR INSTRUKTIONERNA GES TILL ÄGAREN/ANVÄNDAREN AV ENHETEN.

INSTALLATION:

INNAN DU PÅBÖRJAR INSTALLATIONEN, KONTROLLERA ATT FLÄKTEN INTE ÄR DEFORMERAD ELLER SKADAD, ATT DEN RÖTERAR FRITT OCH ATT DET INTE FINNS NÅGRA FRÄMMANDE FÖREMÅL INUTI HUSET.

DENNA TYP AV RÖRFLÄKT ÄR KONSTRUERAD FÖR ATT ARBETA INSTUCKEN I ALLA TYPER AV FRÄNLUFTSKANALER (STELA ELLER BÖJLIGA) BÅDE I HORIZONTALT OCH VERTIKALT LÅGE.

ENHETEN SKA INSTALLERAS ENLIGT BIFOGAD BILDDOKUMENTATION (SE BILD 1 OCH 2).

• LOSSA DE TVÅ SKRUVARNA (D) OCH LYFT UPP FLÄNSARNA (E). TAG UT FLÄKTHUSET (F) UR HÖLJET.

• PLACERA ENHETEN, STÖD + MYNNINGAR (G) PÅ DEN PLATS DÄR DU VILL INSTALLERA FLÄKTEN (VÄGG ELLER TAK) OCH MARKERA UT ÖPPNINGARNA (H).

• BORRA UPP DE FYRA HÅLEN MED LÄMPLIGT BORR OCH FÄST ENHETEN MED DE PLUGGAR OCH SKRUVAR SOM MEDFÖLJDE APPARATEN.

DU BÖR PLACERA APPARATEN PÅ MINST EN METERS AVSTÅND FRÅN NÄRMASTE BÖJ ELLER FRÄNLUFTS- ELLER UTBLÄSÖPPNING.

• ANSLUT LUFTINTAGSLEDNINGEN (A) OCH LUFTUTSUGSLEDNINGEN (B) TILL UTLOPPEN (I) MED FLÄNSAR ELLER KRAFTIG TEJP.

DET ÄR VIKTIGT ATT RÖRENS DIAMETER ÄR LIKA MED INLOPPENS DIAMETRAR FÖR ATT APPARATEN SKA FUNKERA EFFEKTIVT.

• SÄTT TILLBAKA FLÄKTHUSET (F) I HÖLJET IGEN OCH KONTROLLERA ATT LUFTCIRKULATIONSRIKTINGEN SOM INDIKERAS MED PILARNA (J) OCH KABELNS UTGÅNGSRIKTING ÄR KORREKTA.

SKRUVA FAST FLÄNSARNA (E) IGEN MED SKRUVARNA (D)

OM MONTERINGEN GÖRS MED ETT INDIVIDUELLT UTSLÄPPSRÖR ELLER DIREKT UTLOPP MÅSTE LUFTINGEN INSTALLERAS SOM UPPFYLLER NATIONELLA SÄKERHETSKRAV FÖR ATT FÖRHINDRA ÅTKOMST TILL FLÄKTBLADEN.

SE TILL ATT DET INTE FINNS NÅGRA HINDER SOM HINDRAR LUFTFLÖDET.

EL-ANSLUTNING:

SE TILL ATT SPÄNNINGEN (V) OCH FREKVENSEN (Hz) FÖR STRÖMKÄLLAN KORRESPONDERAR MOT VÄRDENA SOM ANGES PÅ NAMNPLÅTEN.

MAN MÅSTE KUNNA KOPPLA BORT APPARATEN FRÅN ELNÄTET EFTER INSTALLATIONEN.

NÄTSTRÖMBRYTARNA MÅSTE MEDGE FULLSTÄNDIG FRÄNKOPPLING FRÅN NÄTET I SAMBAND MED ÖVERSPÄNNINGSKLASS III.

APPARATEN SKA ANSLUTAS PERMANENT MED KABLAGE FÖR FAST INSTALLATION. (2- ELLER 3-KÄRNIG KABEL MED ETT MINIMALT TVÅRSNITT PÅ 1 MM² OCH MAXIMALT PÅ 1,5 MM²).

VID DEN ELEKTRISKA ANSLUTNINGEN, FÖLJ ELSHEMAT FÖR DEN MODELL SOM SKA ANSLUTAS (SE FIG. 3A, 3B, 4A, 4B).

DET KRÄVS INGEN JORDAD ANSLUTNING, EFTERSOM ENHETEN ÄR DUBBELISOLERAD (KLASS II).

TA BORT SKYDDET FRÅN ANSLUTNINGARNA ENLIGT BILDEN FIG. 2.

PERFORERA KABELGEMÖRFÖRINGEN (O) OCH DRAG IGENOM MATARKABLARNAS STRÖMKABELN MÅSTE PLACERAS SÅ ATT INGEN VÄTSKA ELLER ÅNGA KAN TRÄNGA IN I ENHETEN.

OM DETTA INTE GÅR, SKA KABELN TÄTAS MER, EXEMPELVIS MED SILKON. ANNARS BIBEHÅLLS INTE ANGIVEN IP-KLASSIFICERING.

DEH HÄR APPARATEN HAR EN MOTOR MED 1, 2 ELLER 3 HASTIGHETER (BEROENDE PÅ MODELL)

OM DU SKA INSTALLERA EN OMKOPPLARE FÖR VAL AV HÖG HASTIGHET (S3), MEDELHÖG HASTIGHET (S2) (ENDAST MODELLEN AXM 200) OCH LÅG HASTIGHET (S1), SE FIG. 3A - 3B.

TIMERN ÄR FABRIKINSTÄLLD FÖR ATT FUNGERA MED DEN HÖGA HASTIGHETEN (S2).

OM SÅ ÖNSKAS FÖRSES MED TIMER LÅG HASTIGHET (S1) SOM MÖJLIGGÖR SNABB HASTIGHET (S2) UTAN TIDTAGNING.

- ANSLUT KABELN FÖR DEN HASTIGHET SOM DU VILL TIDSTYRA TILL STIFTET MOTOR LINE PÅ DET ELEKTRONISKA KORTET TIMER.
- ANSLUT DEN ANDRA HASTIGHETENS KABEL TILL DEN VANLIGA KOPPLINGSPLINTEN (TB) SÅ ATT DEN FUNGERAR UTAN TIDSTYRNING.

TILLGÄNGLIGA VERSIONER:

- STANDARD-FLÄKT. KRÄVER INGEN INSTÄLLNING
- FLÄKT MED TIMER-KONTROLL. JUSTERBAR TIMER FRÅN 3' TILL 15'.

OM DU INTE VILL ANVÄNDA APPARATEN BÖR DU KOPPLA BORT DEN FRÅN ELNÄTET.

INSTÄLLNINGAR OCH ANVÄNDNING:

UTFÖR NÖDVÄNDIGA INSTÄLLNINGAR ENLIGT DEN INSTALLERADE MODELLEN.

TIMER (SE BILD 4A - 4B)

OM DU VILL STÄLLA TIMERN VRIDER DU KNAPPEN TIMER MEDURS FÖR ATT ÖKA TIDEN (3' - 15').

ÜTSUGSFLÄKTEN STARTAR, GENOM ATT AKTIVERAS AV BRYTAREN. NÄR BRYTAREN AVAKTIVERAS

FORTSÄTTER FLÄKTEN ARBETA UNDER DEN ANGIVNA TIDEN OCH SLÄS SEDAN AV.

FÖR ATT SLUTFÖRA INSTALLATIONEN SKA DU KONTROLLERA ATT ALLA ANSLUTNINGAR HAR

GIORTS PÅ RÄTT SÄTT OCH SE TILL ATT KABLARNAS DRAGITS SOM DE SKA.

SÄTT DIT ELANSLUTNINGARNAS SKYDD PÅ RÄTT PLATS OCH KONTROLLERA ATT DE INTE KAN TAS BORT UTAN VERKTYG.

SE TILL ATT BLADEN RÖTERAR FRITT.

RENGÖRING OCH SKÖTSEL:

- UNDERHÅLL OCH RENGÖRING SOM SKALL UTFÖRAS AV EN KVALIFICERAT.
- FÖRE RENGÖRING SKA DU SE TILL ATT ENHETEN INTE ÄR ANSLUTEN TILL EL-NÄTET OCH FÖRHINDRA ATT DEN KOPPLAS IN IGEN AV MISSTAG.
- RENGÖR MED JÄMNA MELLANRUM MED EN FUKTIG TRASA.
- VID UNDERHÅLLSÅTGÄRDER
- TA BORT Huset FRÅN DESS PLATS (SE FIG. 2).
- TA BORT DE BÅDA ÖVERGÅNGSRÖREN (V); LOSSA SKRUVARNA PÅ ÖVERGÅNGSRÖREN, VRID VART OCH ETT AV ÖVERGÅNGSRÖREN CIRKA 90° MOTURS OCH TA BORT RÖRET GENOM ATT DRA I DET (SE FIG. 5).
- MOTORN, FLÄKTEN OCH ALLA KOMPONENTER SKA KONTROLLERAS REGELBUNDET MED AVSEENDE PÅ SMUTS OCH SKADOR. HUR OFTA KONTROLLERNA SKA UTFÖRAS BERÖR PÅ APPARATENS ANVÄNDNINGSFÖRHÅLLANDEN.
- TA BORT ALL SMUTS FRÅN FLÄKTEN OCH DE INRE DELARNA I Huset SÅ ATT DET INTE UPPTÄR OBALANS VID ANVÄNDNINGEN, DEN AERODYNAMISKA FUNKTIONEN HINDRAS ELLER MOTORN SKADAS.
- MOTORNS LAGER ÄR UNDERHÅLLSFRIA.
- NÄR UNDERHÅLLSÅTGÄRDERNA HAR SLUTFÖRTS, SÄTT DIT ÖVERGÅNGSRÖREN OCH Huset.

BESTÄLL ALLTID ORIGINALDELAR VID REPARATION.

TILLVERKAREN FÖRBEHÅLLER SIG RÄTTEN ATT GÖRA TEKNISKA FÖRBÄTTRINGAR ELLER MODIFIERINGAR UTAN FÖREGÅENDE MEDDELANDE.

SYMBOLEN  PÅ PRODUKTEN ELLER EMBALLAGET ANGER ATT PRODUKTEN INTE FÄR HANTERAS SOM HUSHÄLLSAVFALL. DEN SKALL I STÄLLET LÄMNAS IN PÅ UPP-

SAMLINGSPLATS FÖR ÅTERVINNING AV EL- OCH ELEKTRONIKKOMPONENTER. GENOM ATT SÄKERSTÄLLA ATT PRODUKTEN HANTERAS PÅ RÄTT SÄTT BIDRAR DU TILL ATT FÖREBYGGA EVENTUELLT NEGATIVA MILJÖ- OCH HÄLSOEFFEKTER SOM KAN UPPTÄ OM PRODUKTEN KASSERAS SOM VANLIGT AVFALL. FÖR YTTRELLIGARE UPPLYSNINGAR OM ÅTERVINNING BÖR DU KONTAKTA LOKALA MYNDIGHETER ELLER SOPHÄMTNINGSTJÄNST ELLER AFFÄREN DÄR DU KÖPTE VARAN.

إن كان هناك أي شك في النص المترجم يجب الرجوع إلى النسخة الأصلية باللغة الإيطالية (ترجمة التعليمات الأصلية)

الضرر الذي يلحق بالحيوانات أو الأشياء بسبب الاستخدام غير الملائم للجهاز طبقاً لتعليمات التركيب، والاستخدام والصيانة المحددة في دليل التركيب هذا.
بعد الانتهاء من التركيب، يجب تقديم هذه التعليمات إلى مالك/مستخدم الجهاز.

التركيب:
قبل بدء التركيب تأكد أن المروحة ليس بها أضرار أو تشوه في الشكل الخارجي، بحيث يمكنها الدوران بحرية، ومن عدم وجود أي جسم غريب في العلبة الخارجية.
هذا النوع من الشفافات الأنبوبية مصمم للعمل داخل أي جزء في قناة عادم الهواء (ثابتة أو مرنة) في وضع رأسي أو أفقي.

سيتم تركيب الجهاز طبقاً للمستندات الرسومية المرفقة الفردي (انظر الشكل 1 و2)
مقم بحل البرغيين (D) ورافع الفلانشات (E) أخرج مجموعة العلبة (F) من مبيتها.

•مضع الركيزة + الفتحات (G) في المكان الذي ترغب في تركيب الشفاط في الحائط أو السقف) وقم بتمييز أماكن الثقوب.(H)
مقم بعمل أربعة ثقوب باستخدام ريشة ثقوب مناسبة وقم بتثبيت الركيزة باستخدام الخوابير والبراغي الموردة مع الجهاز.
يوصى بوضع الجهاز في مكان يبعد عن الكوع أو فتحة السحب والطرود بمسافة أكبر من أو تساوي متر.
مقم بتوصيل مواسر السحب (A) والطرود (B) بالفوهات (I) باستخدام الفلانشات أو الشريط اللاصق العازل
من المهم أن يكون قطر الأنبوب مساوٍ لقطر الفتحات لضمان كفاءة عمل الجهاز.

•مضع العلبة (F) في مبيتها بحيث يكون اتجاه دوران الهواء الموضح بالأسهم (J) واتجاه خروج الكابلات كما ترغب.
أغلق الفلانشات (E) وأحكام ربط البراغي(D).

سواء تم التجميع مع أنبوب عادم فردي أو مع مخرج مباشر، فيجب تركيب الشبكات الهوائية التي تتوافق مع متطلبات الأمان الوطنية لمنع الوصول إلى ريش المروحة.
تأكد من عدم وجود عائق يسد تدفق تيار الهواء.

التوصيل الكهربائي:
تأكد من توافق الجهد الكهربائي (فولت) والتردد (هرتز) الخاص بإمداد الطاقة مع القيم المحددة على لوحة المواصفات .
احرص على إتاحة فصل الجهاز عن مصدر الإمداد التيار بعد التركيب.
يمكن فصله بجعل القابض في مكان يمكن الوصول إليه أو بعمل مفتاح في السلك الثابت موافق لمعايير التركيب الكهربائية.

يجب أن يكون الجهاز موصلًا باستمرار بالأسلاك الخاصة بالتركيب الثابت.
(كابلات ثنائي أو ثلاثي القلب مع جزء مستعرض يبلغ 1 مم 2 كحد أدنى، و1.5 مم 2 كحد أقصى).

لإتمام التوصيل الكهربائي اتبع مخطط التوصيل تبعاً للموديل الذي ترغب في توصيله (انظر الشكل 3A, 3B, 4A, 4B).
لا يلزم التوصيل الأرضي، نظراً لأن الجهاز يستخدم عزلاً مزدوجاً.

عملينا العزيز،
لضمان الأمان والتشغيل الصحيح للجهاز، الرجاء قراءة التعليمات التالية بعناية قبل بدء التركيب.

هام:
تأكد من فصل مصدر إمداد الطاقة قبل التركيب أو توصيل الكهرباء للجهاز.

يجب أن يتم التركيب وتوصيل الكهرباء والإعداد على يد شخص مؤهل ووفقاً للقوانين المحلية.
إذا لم يتم اتباع تعليمات التركيب هذه، فقد يتلف المنتج.
للحصول على أفضل مستويات الأداء، يجب تركيب الجهاز بطريقة صحيحة (تركيب الوحدات، والأنابيب وفتحات إجلال الهواء.)
مروحة السحب هذه مصممة لتهوئة المنازل أو المباني المماثلة. لا تُستخدم لأي غرض غير الغرض الذي صممت من أجله.
يمكن استخدام هذا الجهاز من قبل الأطفال الذين يبلغون 8 سنوات أو أكثر، والأشخاص الذين يعانون من قصور في الإحساس بالألم أو ضعف في القدرات العقلية، أو لديهم نقص في الخبرة والدراسة في حالة مراقبتهم أو

إعطائهم التعليمات الخاصة باستخدام الجهاز بأمان واستيعابهم للأخطار المرتبطة بالاستخدام. ينبغي ألا يعيث الأطفال بالجهاز. لا يمكن للأطفال القيام بعملية التنظيف والصيانة إلا في حالة الإشراف عليهم.
يجب تركيب المروحة بحيث تكون أنصافها على بعد يزيد على 2,3 م من الأرضية.
مروحة السحب هذه لا تسبب أي تشويش على الراديو/التلفزيون (توجيه الاتحاد الأوروبي رقم

EMC 2014/30/UE

قبل تركيب الأنابيب، الرجاء مراجعة القوانين البلدية المحلية حول مخارج الهواء وطلب الإذن من الشخص المسؤول عن المبنى.
ينبغي توخي الحيطه لتفادي التدفق العكسي للغازات في الغرفة من أنبوب الغاز المفتوح أو من أية أجهزة ذات لهب مفتوح أخرى.
يجب أن تتوفر بالغرفة تهوية كافية في حال استخدام الجهاز بها في وقت واحد مع أجهزة أخرى تعمل بالغاز أو أي نوع آخر من أنواع الوقود.

لا تقم بتركيب أنبوب العادم (A, B) الخاص بمروحة السحب على مجرى مدخنة أو أنابيب التهوية أو أنابيب الهواء الساخن أو أنابيب تستخدم للتخلص من أدخنة الأجهزة التي تعمل بالغاز أو أي نوع آخر من أنواع الوقود.

لا تقم بتركيب هذا المنتج في الأماكن التي تتصف بما يلي:
•زيادة الزيت أو الشمع.

•الأماكن التي تحتوي على سوائل أو غازات أو أبخرة أكالة أو انفجارية أو قابلة للاشتعال

•المناطق التي بها درجة حرارة أعلى من 40 درجة مئوية أو أقل من 5 درجة مئوية.

•المناطق المعرضة للعوامل البيئية (كالمطر والشمس والتلج وما شابه ذلك.)

•المناطق التي قد توجد بها عبقبات تعيق الوصول إلى المروحة .

يجب عدم غمر المنتج وأجزائه في الماء أو أية سوائل أخرى.
يسري تصنيف IP فقط إذا كان تركيب الجهاز يتوافق مع ما هو محدد في هذا الدليل.

لا تتحمل الشركة المصنعة أية مسؤولية عن الإصابة الشخصية أو

(الفئة الثانية)

يجب فحص المحرك والمروحة وجميع المكونات بشكل دوري لضمان عدم اتساخها وعدم حدوث أضرار بها. يتوقف عدد مرات الفحص على ظروف تشغيل الجهاز.

أزل الأتساخات من على المروحة والأجزاء الداخلية للعلبة لتجنب اختلال التوازن أثناء التشغيل وانخفاض الأداء الإيروديناميكي وحدوث أضرار بالمحرك.

• محامل المحرك لا تحتاج إلى صيانة.

• بمجرد انتهاء عملية الصيانة أعد تركيب أنابيب تخفيض القطر ومجموعة العلبة.

اطلب دوماً قطع الغيار الأصلية من أجل الإصلاحات. تحتفظ الشركة المصنعة بحقها في إجراء أي تحسين أو تعديل تقني بدون إشعار مسبق.



يشير الرمز  على المنتج أو على عبوته إلى أنه يجب عدم التعامل مع هذا المنتج باعتباره من النفايات المنزلية. ولكن، يجب التعامل معه من خلال مكان التجميع الملائم من أجل إعادة تدوير المعدّات الكهربائية والإلكترونية. من خلال ضمان التخلص من المنتج بطريقة صحيحة، سيساعدك ذلك على منع حدوث أية عواقب سلبية محتملة على البيئة وصحة الإنسان، وهو ما قد يحدث بسبب التعامل غير الصحيح مع هذا المنتج باعتباره نفايات. لمعرفة المعلومات بتفاصيل أكبر حول إعادة تدوير هذا المنتج، الرجاء الاتصال بمكتب المدينة المحلي، أو مرفق التخلص من النفايات المنزلية المحلي أو المتجر الذي قمت بشراء المنتج منه.

الموديلات المتوفرة :

- مروحة قياسية. لا تتطلب الإعداد
- مروحة مع خاصية التحكم بالمؤقت. مؤقت قابل للضبط من 3' إلى 15'

في حالة عدم استخدام الجهاز يوصى بفضله عن مصدر الإمداد بالتيار الكهربائي.

الإعدادات والتشغيل :

قم بإجراء الإعدادات الضرورية طبقاً للموديل المركب

المؤقت (انظر الشكل (4B - 4A

لضبط المؤقت، أدر دبوس "المؤقت" باتجاه حركة عقارب الساعة

لزيادة الوقت (من 3' إلى 15').

سينتم بدء تشغيل مروحة السحب، وتنشيطها بواسطة المفتاح. عندما يتم إلغاء تنشيط المفتاح، ستواصل المروحة العمل للفترة المحددة ثم تتوقف عن العمل.

للانتهاء من التركيب، تحقق من أن كل التوصيلات قد تمت بطريقة صحيحة وتأكد من أن الكابلات موضوعة بطريقة صحيحة.

ضع غطاء التوصيل في الموضع الصحيح مرة أخرى وتأكد من عدم إمكانية خلعها بدون أداة. تأكد من عمل الريش بسلاسة.

التنظيف والصيانة:

• قبل التنظيف، تأكد من عدم اتصال الجهاز بالشبكة الكهربائية وتجنب إعادة التوصيل بالكهرباء دون قصد.

• نظفه بشكل دوري باستخدام قطعة قماش مبللة.

• لمعاملات الصيانة

• يجب خلع مجموعة العلبة من موضعها (انظر شكل 2)

• قم بخلع أنبوبي التخفيض (V) قم بحل البراغي الموجودة على أنابيب

تخفيض القطر، أدر كل أنبوب تخفيض بزواوية 9° في عكس اتجاه

عقارب الساعة واخلع الأنبوب بجذبه (انظر الصورة 5).

Při pochybnostech o správnosti překladu považujte za platný pouze text v itaštině (Překlad původních pokynů).

Vážený zákazník, aby byla zaručena bezpečnost a správné fungování výrobku, přečtěte si následující pokyny před zahájením instalace.

DŮLEŽITÉ UPOZORNĚNÍ:

Ujistěte se, že napájecí napětí bylo před provedením instalace odpojeno. **Montáž, elektrické zapojení a nastavení musí být provedeno osobou s odbornou kvalifikací a s příslušným oprávněním dle vyhlášky ČUBP č.50/1978 Sb.**

Pokud pokyny k instalaci nejsou dodržovány, hrozí poškození výrobku.

Pro zachování optimálního výkonu, musí být ventilátor správně nainstalován (instalace ventilátoru, potrubí). Je určen pro větrání domácností nebo podobných prostor. Nepoužívejte pro jiné účely, než pro které byl navržen. Obsluhu a údržbu ventilátoru může provádět pouze osoba k této činnosti tělesně i duševně způsobilá, seznámená s tímto návodem k používání a platnými obecně závaznými bezpečnostními předpisy.

Ventilátor je nutné instalovat tak, aby byla zajištěna ochrana proti dotknutí se rotačních částí ventilátoru. K oddělení rotačních částí před dotykem, může být použita ochranná mřížka 2SR.

Ventilátor neprodukuje rádio/televizní rušení (směrnice EMC 2014/30/EU). Před instalací se obraťte na správce budovy, který poskytne svolení k instalaci. Místnost, kde je ventilátor umístěn musí mít dostatečné větrání, pokud je výrobek používán současně s jinými spotřebiči, které běží na plyn nebo jiná paliva.

Neinstalujte nasávací/výfukové potrubí (A, B) z ventilátoru na komín, potrubí s horkým vzduchem, nebo potrubí používané k evakuaci.

NEINSTALUJTE tento produkt do prostředí:

- S přebytkem oleje nebo maziva.
- Do prostředí s korozivními, výbušnými nebo hořlavými kapalinami, plyny nebo parami.
- Do prostředí s teplotami vyššími než 40°C nebo nižšími než -5°C.
- Do venkovního prostředí (déšť, slunce, sníh, atd.).
- Do Míst, kde není zajištěn přístup k ventilátoru.

Ventilátor a jeho části nesmí být ponořeny do vody nebo jiné tekutiny. Je třeba instalovat do prostředí, které odpovídá elektrickému krytí IP 44, které je uvedeno na výrobku. Výrobce odmítá veškerou odpovědnost za zranění osob nebo škody na zvířatech nebo předmětech, které je způsobené použitím ventilátoru v rozporu s tímto návodem.

Po dokončení instalace by tyto pokyny měly být předány uživateli.

INSTALACE:

Před zahájením instalace zkontrolujte, zda vrtule s lopatkami ventilátoru není deformována nebo poškozena, že se může volně otáčet, a že žádná cizí tělesa není uvnitř vnějšího pláště.

Ventilátor lze použít pro připojení k libovolnému potrubím, jak

pevného, tak flexibilního a to v horizontální nebo vertikální poloze. Musí být instalován dle přiloženého obrazového návodu (viz obr. 1 a 2) a to následujícím postupem:

- Uvolněte 2 šrouby (D) a zvedněte příruby (E).
 - Vyjměte celý plášť (F) z pouzdra.
 - Umístěte konzoli s otvory pro uchycení (G) do místa, kde chcete mít nainstalován ventilátor (stěna nebo strop) a označte otvory pro vrtvání (H).
 - Vyvrtejte čtyři otvory vhodným vrtákem a zajistěte konzoli pomocí hmoždinek a šroubů, které jsou součástí balení. Doporučujeme umístit ventilátor ve vzdálenosti rovnající se nebo větší než jeden metr od kolena nebo od místa sání.
 - Připojte na stranu sání (A) a výfuku (B) ventilátoru potrubí/flexi hadici, je důležité, aby jejich průměr odpovídal průměru napojení ventilátoru, pro zajištění co nejefektivnějšího provozu ventilátoru.
 - Celý plášť pouzdra (F) vložte zpět tak, aby byl zachován správný směr proudění vzduchu, který je naznačen šipkou (J). Zavřete příruby (E) a utáhněte šrouby (D).
- Ujistěte se, že není žádná překážka, která by blokovala průtok vzduchu.

ELEKTRICKÉ PŘIPOJENÍ:

Ujistěte se, že napětí (V) a frekvence (Hz) napájecího zdroje odpovídají hodnotám uvedeným na typovém štítku. Po instalaci musí být možné odpojit přístroj od elektrické sítě. Musí být zajištěno odpojení od sítě kontaktů ve všech pólech a musí poskytnout úplné odpojení v kategorii přepětí podmínek III.

Ventilátor musí být trvale spojen s rozvody zajišťující pevnou instalaci. (2- nebo 3- jádrový kabel s minimálním průřezem 1 mm² a maximálně 1,5 mm²). K dokončení instalace použijte schéma zapojení určené k modelu, který chcete připojit (viz obr. 3A, 3B, 4A, 4B), je vyžadováno připojení uzemnění, vzhledem k tomu, že se jedná o dvojnásobně izolované spotřebiči (třída II).

Uvolněte spojovací kryt, jak je zobrazeno na obr. 2. Průchodka (O), pro napájecí vodič. Přírodní kabel musí být umístěn tak, aby žádná kapalina nebo pára nemohla vniknout do spotřebiče. Pokud to není možné, kabelový vstup by měl být utěsněn dodatečně, např. silikonem. V opačném případě nebude požadované elektrické krytí zachováno. Tento ventilátor je jedno, dvou nebo tří otáčkový (v závislosti na modelu). Pokud chcete nainstalovat mechanický přepínač, který umožňuje zvolit mezi vysokou rychlostí (S3), střední rychlostí (S2), (pouze pro typ 200 AXM) a pomalou rychlostí (S1), použijte dle viz obr. 3A - 3B. Časovač je z výroby nastaven pouze pro vysokou rychlost (S2). Pokud budete chtít, můžete nastavit časovač také pro nízkou rychlost (S1), přičemž vysoká rychlost (S2) bude bez použití časovače.

- Připojte kabel odpovídající rychlosti, kterou chcete časovat, na kontakt Motor Line na desce elektroniky.
- Připojte kabel odpovídající druhé rychlosti k hlavnímu napájení (TB) pro provoz bez časovače.

Dostupné verze:

- STANDARD: Nevýžaduje nastavení.

- **TIMER:** Nastavitelný časovač od 3 do 15 minut. V případě, že se časovač nepoužívá, doporučuje ho odpojit od elektrické sítě.

NASTAVENÍ A OVLÁDÁNÍ:

Provedte potřebná nastavení dle typu ventilátoru.

TIMER (viz obr. 4A - 4B).

Pro nastavení **TIMERU**, otočte ve směru hodinových ručiček trimer pro nastavení doby chodu ventilátoru (od 3 do 15 min). Ventilátor bude spuštěn uživatelským tlačítkem. Po vypnutí uživatelského tlačítka bude ventilátor pokračovat v chodu po nastavenou dobu časového doběhu a poté se vypne.

Pro dokončení instalace ověřte, že všechna připojení byla provedena správně a ujistěte se, že kabely jsou správně zapojeny. Umístěte spojovací kryt ve správné poloze a znovu zajistěte tak, že nemůže být odstraněn bez použití nástroje. Ujistěte se, že se lopatky oběžného kola mohou volně otáčet.

ČIŠTĚNÍ A ÚDRŽBA:

- **ÚDRŽBA A ČIŠTĚNÍ MUSÍ PROVÁDĚT KVALIFIKOVANÁ OSOBA.**
- Před čišťením se ujistěte, že přístroj není připojen k elektrickému napětí, zajistěte ho proti opětovnému zapnutí omylem.
- Čistěte vlhkým hadříkem pravidelně tělo ventilátoru.
- Pro údržbu, musí být motor vyjmut z podstavce (viz obr. 2).
- Vyjměte dva redukční přechody (V). Povolte šrouby (X) na redukci potrubí, otočte každou přibližně o 9° proti směru hodinových ručiček a vyjměte trubku vytažením (viz obr. 5).
- Motor, vrtule a všechny komponenty by měly být pravidelně kontrolovány, aby bylo zajištěno, že nejsou špinavé a neutrpěly žádné poškození. Četnost kontrol závisí na provozních podmínkách ventilátoru.
- Odstraňte nečistoty na vrtuli a vnitřních částí pláště, aby se zabránilo, snížení aerodynamického odporu a poškození motoru.
- Motor: ložiska nepotřebují údržbu.
- Po dokončení údržby, namontujte redukční přechody a opláštění.

Vždy požadujte originální náhradní díly pro opravy.

Výrobce si vyhrazuje právo provádět jakékoliv technologické vylepšení nebo úpravy bez předchozího upozornění.



Před tím, než výrobek zlikvidujete, učiňte ho nepoužitelným. I staré výrobky obsahují suroviny, které je možné znovu použít. Ventilátor odevzdejte do sběrných druhotných surovin. Výrobek je lépe nechat zlikvidovat v místě, které je na to specializované a bude tak možné dále využít recyklovatelné materiály. Nepoužitelné části výrobku uložte na řízenou skládku.

Ceviriden kaynaklı yanlış anlaşma halinde yalnızca İtalyan (ingilizce) metin geçerli kabul edilecektir (Orijinal talimatların tercümesi).

Değerli Müşterimiz,
Cihazın güvenli ve doğru kullanımını sağlamak için kurulumla başlamadan önce aşağıdaki talimatları DİKKATLİ BİR ŞEKİLDE okuyunuz.

ÖNEMLİ:

Cihazın kurulumu veya elektrik bağlantısı gerçekleştirilmeden önce elektrik güç kaynağı bağlantısını kesilmiş olduğundan emin olunuz.

Kurulum, elektrik bağlantıları ve ayarlar yerel standartlara uygun olarak ve kalifiye personel tarafından gerçekleştirilmelidir.

Kurulum talimatlarına uyulmaması ürünün zarar görmesine neden olabilir.

Maksimum performans elde etmek için cihaz kurulumunun (ünite, borular ve hava değiştirme girişlerinin kurulumu) doğru bir şekilde yapılması gerekmektedir.

Bu ekstraktör ev veya benzer mekanların havalandırması için tasarlanmıştır. Başka amaçlar için kullanmayınız.

Cihaz, 8 ve üzeri yaşlardaki çocuklar, kendilerine cihazın güvenli bir şekilde kullanımına ilişkin gözetim ve talimatlar verilirse ve ilgili tehlikeleri anlarırsa fiziksel, duyuşsal veya zihinsel yetenekleri kısıtlı, deneyim ve bilgisi eksik kişiler tarafından kullanılabilir. Çocuklar cihazla asla oynamamalıdır. Kullanıcı tarafından yapılması gereken temizlik ve bakım işlemleri bir yetişkinin gözetimi olmaksızın çocuklar tarafından yapılmamalıdır. Ekstraktör yerden en az 2,30 m'lik bir yüksekliğe monte edilmelidir.

Bu ekstraktör radyo/televizyona parazit yaratmaz (EMC 2014/30/UE yönetmeliği).

Boruların montajına başlamadan önce hava çıkışları ile ilgili belediye yönetmeliklerine bakınız ve binanın yöneticisinden izin isteyiniz.

Açık gaz veya diğer açık alev mekanizmalarından gelen gaz ortamı içine geri tepmeyi önlemek için uygun önlemler alınmalıdır.

Bu cihazın gaz veya bir başka yakıtla çalışan başka cihazlarla aynı anda kullanılması durumunda ortamın yeterince havalandırılmasını sağlanmalıdır.

Ekstraktörün dışıtım borusunu, bir duman borusu, havalandırma boruları, sıcak hava kanalları ya da gaz veya bir başka yakıt ile çalışan cihazların dumanları için kullanılan çubukların içine monte etmeyiniz.

Bu ürünü aşağıdaki özelliklere sahip alanlara monte etmeyiniz.

- Aşırı yağ ve gres yüklü ortamlar.
- Aşındırıcı, patlayıcı veya yanıcı sıvı, gaz veya buhar içeren ortamlar.
- 40°C'nin üstünde veya -5°C'nin altında sıcaklıklara sahip ortamlar.

- Atmosfer koşullarına (yağmur, güneş, kar, vb.) maruz kalan ortamlar.

- Fana girişi zorlaştırılan olası engelleri içeren yerler.

Ürün veya onun parçaları su veya başka bir sıvıya batırılmamalıdır.

IP koruma derecesi sadece cihaz kurulumu bu kılavuzdaki talimatlara uyumlu ise geçerlidir.

Üretici, cihazın hatalı kullanımı veya bu kılavuzda yer alan kurulum, kullanım ve bakıma ilişkin talimatlara aykırılıkların yol açtığı insanlar, hayvanlar veya eşyaların görebileceği zararlardan sorumlu değildir.

Kurulum tamamlandıktan sonra bu talimatlar cihaz sahibine/kullanıcısına teslim edilmeli ve onlar tarafından muhafaza edilmelidir.

KURULUM:

Kurulumu gerçekleştirilmeden önce, pervanenin deforme veya zarar görmüş olup olmadığını, rahatça dönüp dönmediğini ve gövde içinde hiç bir yabancı madde olup olmadığını kontrol ediniz. Bu türden borulu bir ekstraktör, hem yatay hem de dikey pozisyonda hava çıkarma borusunun (sert veya esnek) herhangi bir kısmında ardalanmalı çalışmak üzere tasarlanmıştır. Cihazın kurulumu ekte yer alan (bkz. res. 1 ve 2) grafik doküman içinde gösterildiği gibi gerçekleştirilir.

- 2 vidayı (D) gevşeterek flanşları (E) kaldırınız. Muhafaza grubunu (F) yuvasından çıkarınız.

- Destek grubu + nozulları (G) ekstraktörü yerleştirmek istediğiniz yere (duvar veya tavan) yerleştirerek delikleri (H) çiziniz.

- Uygun bir matkap ucu ile 4 delik açıp cihazla birlikte verilen dübel ve vidaları kullanarak grubu sabitleyiniz. Cihazın dirsekteken ya da en yakın emiş-çıkış nozulundan 1 metreye eşit veya daha fazla bir mesafede yerleştirmenizi öneririz.

- Emiş (A) ve çıkış (B) borularını flanşlar veya dayanıklı yapışkan bir bantla nozullara ekleyiniz.

Cihazın verimli çalışmasını sağlamak için boruların çapının nozulların çapına eşit olması önem taşımaktadır.

- Oklarla (J) gösterilen hava sirkülasyonu yönü ve kablo çıkış yönünü gerektiği gibi olacak şekilde muhafazayı (F) yuvasına yeniden yerleştiriniz. Flanşları (E) kapatarak vidaları (D) sıkınız. Gerek biresel boşaltma borulu, gerekse direkt çıkışlı montajda hava menfezleri pervanesi kanatlarına erişimi engellemek amacıyla ulusal güvenlik gerekliliklerine uyacak şekilde monte edilmelidir.

Hava geçişine engel olunmamasını sağlayınız.

ELEKTRİK BAĞLANTISI:

Güç kaynağı gerilim (V) ve frekansının (Hz) isim plakasında belirtilen değerlere uygun olup olmadığından emin olunuz.

Kurulmadan sonra cihazın elektrik şebekesi bağlantısının kesilmesi gerekmektedir.

Güç şebekesi bağlantı cihazlarının bağlantısının kesilmesine aşırı gerilim III kategorisi koşullarında tamamen izin vermesi gerekmektedir.

Cihazın sabit bir kurulumun elektrik tesisatına kalıcı bir şekilde bağlanması gerekmektedir.

(En az 1 mm² ve en fazla 1,5 mm² veya 3 iletkenli kablo).

Elektrik bağlantısını gerçekleştirmek için bağlanmak istenen modele (bkz. res. 3A, 3B, 4A, 4B) göre ilgili diyagramı izleyiniz.

Çift yalıtımlı bir cihaz bağlanacağı için topraklama gerektirmez. (Sınıf II).

Şekil 2'de gösterildiği gibi bağlantıları kapağını çıkarınız.

2- Güç kablolarını geçirebilmek için kablo geçiş kanallarını (O) delerek açınız.

Güç kablosunun beraberindeki cihaza sıvı veya buharın hiç bir surette giremeyeceği şekilde bağlanmalıdır. Bu mümkün olmazsa, kablo girişinin örneğin silikon ile kapatılması gerektirir. Aksi takdirde belirtilen IP güvenliği sağlanamaz.

Cihazın (1, 2 veya 3 hızı olan (modeline bağlı olarak) bir motora sahiptir.

Yüksek hız (S3), ortalama hız (S2) (sadece AXM 200 modeli için) ve düşük hız (S1) arasında seçim yapmaya olanak sağlayan bir anahtar monte etmek isterseniz, bakınız res. 3A - 3B. Timer (zamanlayıcı) fabrika ayarı olarak sadece yüksek hıza (S2) ayarlıdır.

İsterseniz, yüksek hız (S2) zamanlamasını bırakıp düşük hız zamanlaması (S1) yapabilirsiniz.

• Elektronik Timer kartının Motor Hattı terminaline zamanlaması yapılmak istenen hız kablosunu bağlayınız.

• Diğer hız kablosunu da Timer olmadan çalışması için ana terminale (TB) bağlayınız. Mevcut sürümler:

• STANDART Fan. Ayar gerektirmez.

• Fan TIMER kontrolü ile donatılmıştır. Zamanlama 3' ile 15' arasında ayarlanabilir.

Cihazı kullanmak istemiyorsanız, elektrik şebekesi ile bağlantısının kesilmesini öneririz.

AYARLAR VE ÇALIŞTIRMA:

Kurulumu yapılan TIMER modeline göre gerekli ayarları yapınız (bakınız res. 4A - 4B).

Zamanlayıcıda süreyi ayarlamak amacıyla süreyi (3' - 15') arttırmak için TIMER pimini çeviriniz.

Anahtar tarafından aktive edilince ekstraktör fanı çalışmaya başlayacaktır. Anahtar devre dışı kalınca, fan ayarlanan süre kadar çalışacak ve daha sonra duracaktır.

Kurulumu bitirmek için, tüm bağlantıların düzgün yapılıp yapılmadığını kontrol ederek kabloların düzgün bir şekilde yerleştirildiğinden emin olunuz.

Bağlantıların kapağını doğru pozisyonda yerine takınız. Ve bir takım kullanılmadan sökölmemesini sağlayınız.

Pervanenin rahat bir şekilde dönmelerini sağlayınız.

TEMİZLİK VE BAKIM:

• BAKIM VE TEMİZLİK PROFESYONEL NİTELİKTE BİR PERSONEL TARAFINDAN YAPILMALIDIR.

• Temizliğe başlamadan önce cihazın elektrik şebekesine bağlı olmamasını ve yanlışlıkla yeniden bağlanamamasını sağlayınız.

• Düzenli olarak nemli bir bezle siliniz.

• Bakım işlemleri için bütün grubun muhafazadan çıkarılması gerekmektedir (bakınız res. 2).

• Redüktör borularını (V) çıkarınız: Redüktör borularının vidalarını gevşetiniz. Boruların her birini 9° saat yönünün tersine çeviriniz ve boruyu çekerek çıkarınız (bkz. res. 5).

• Motor, fan ve tüm bileşenlerin kirlenip kirlenmediklerini ve hiç bir şekilde zarar görmediklerini kontrol etmek amacıyla düzenli muayeneler gerçekleştiriniz. Muayenelerin sıklığı cihazın çalışma koşullarına bağlı olacaktır.

• Çalışma sırasındaki dengesizlikleri, aerodinamik performans düşüklüğü ve motorun zarar görmesini önlemek amacıyla pervan ve gövdenin ıç kısımını üzerindeki kirleri ortadan kaldırınız.

• Motor yatakları bakım gerektirmemektedir.

• Bakım işlemleri bittikten sonra redüktör boruları ve tüm grubu yerine monte ediniz.

Onarımlar için daima orijinal yedek parçalar isteyiniz.

ÜRETİCİ, önceden haber vermeksizin herhangi bir teknolojik iyileştirme ve değişiklik yapma hakkını saklı tutmaktadır.

Ürün ve ambalajı üzerindeki  sembolü bu ürünün normal bir ev atığı olarak kabul edilmesi gerektiğini, ancak elektrikli ve elektronik cihazların geri dönüşümü amaçlı bir toplama noktasına teslim edilmesi gerektiğini göstermektedir. Bu ürünün doğru bir şekilde bertaraf edilmesinin sağlanması, ürünün uygun olmayan bir şekilde imhasıyla ortaya çıkabilecek çevre ve insan sağlığı açısından potansiyel negatif sonuçları önlemeye yardımcı olmaktadır. Geri dönüşüm hakkında daha ayrıntılı bilgi için, lütfen yerel şehir bürosuna, evsel atık bertarafı servisine veya ürünü satın aldığınız mağazaya başvurunuz.

Fig. 1

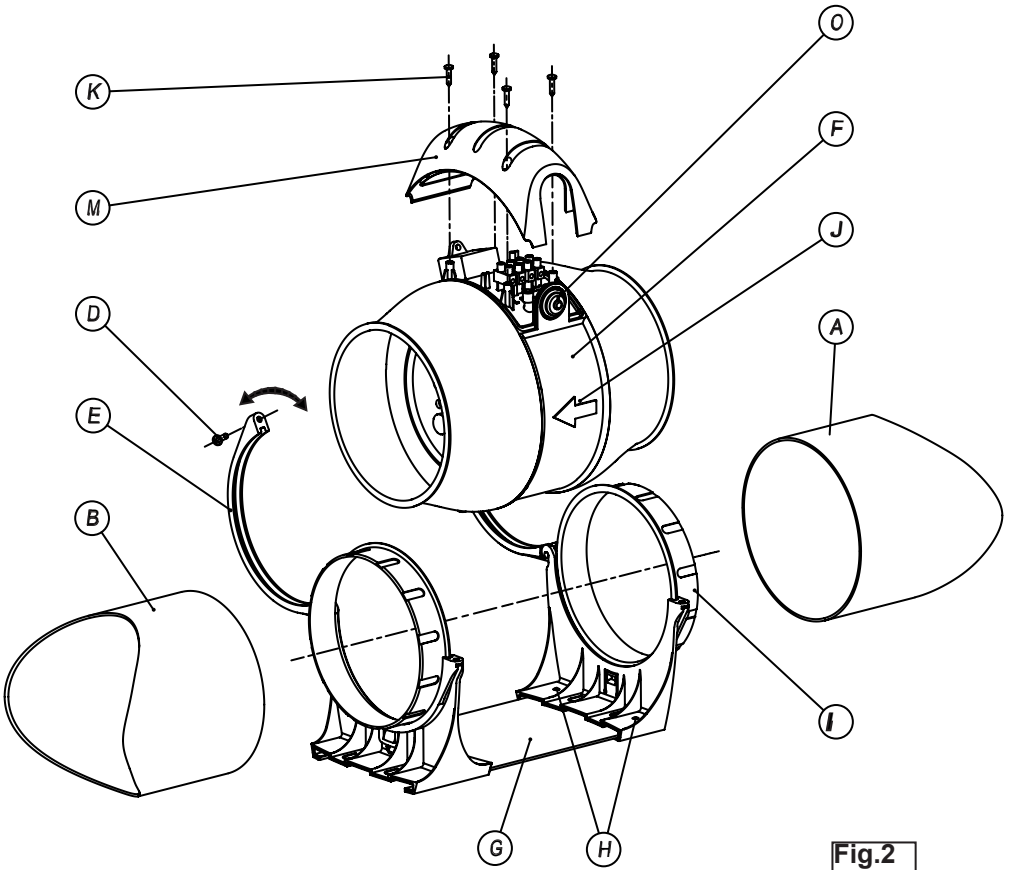
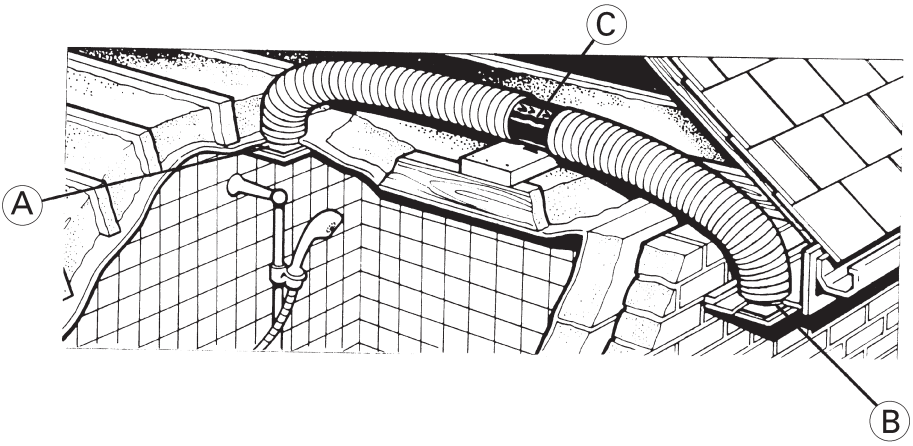

Fig.2

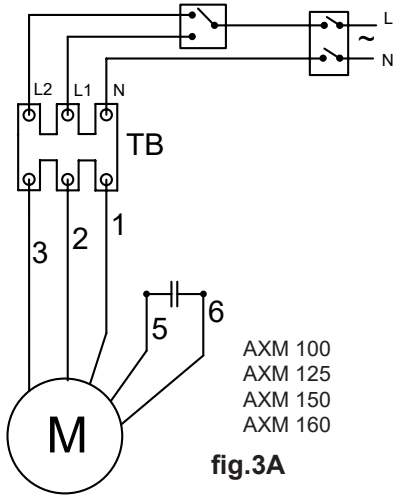

fig.3A

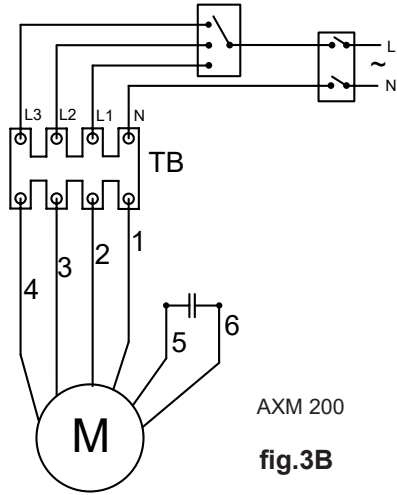

fig.3B

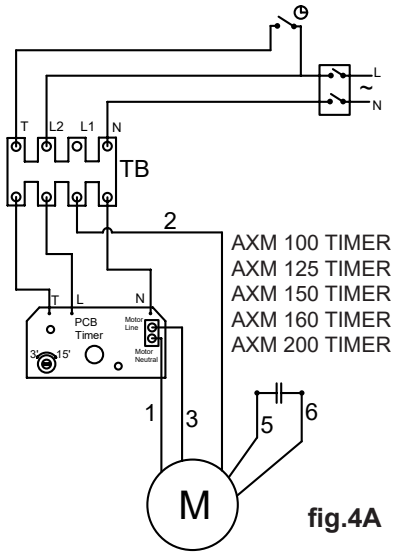

fig.4A

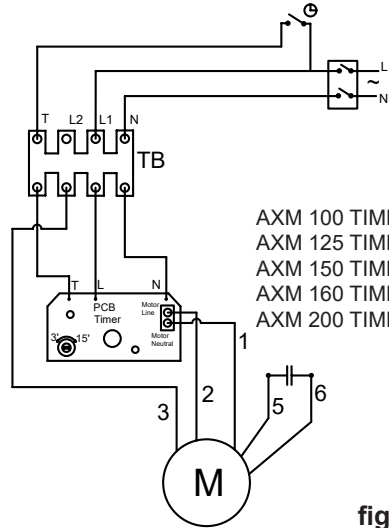

fig.4B

| | ES | DE | FR | EN | IT | NL | PT | DA | FI | NO | SV | AR | CS | TR |
|---|----|---------|---------|--------|--------|-----------|--------|----------|---------|-----------|--------|--------|----------|------------|
| 1 | N | Azul | Blau | Bleu | Blue | Blu | Azul | Blå | Sininen | Blå | Blå | أزرق | modrá | mavi |
| 2 | S1 | Marrón | Braun | Marron | Brown | Marrone | Bruin | Castanho | Brun | Brown | Brun | بـرأون | hnědá | kahverengi |
| 3 | S2 | Gris | Grau | Gris | Grey | Grigio | Grijs | Cinzentu | Grå | Harmaa | Grå | رمادي | šedá | gri |
| 4 | S3 | Negro | Schwarz | Noir | Black | Nero | Zwart | Preto | Sort | Musta | Svart | أسود | černá | siyah |
| 5 | C1 | Naranja | Orange | Orange | Orange | Arancione | Oranje | Laranja | Orange | Oranssi | Orange | أورانج | oranžová | turuncu |
| 6 | C2 | Blanco | Weiß | Blanc | White | Bianco | Wit | Branco | Hvid | Valkoinen | Hvit | أبيض | bilá | beyaz |

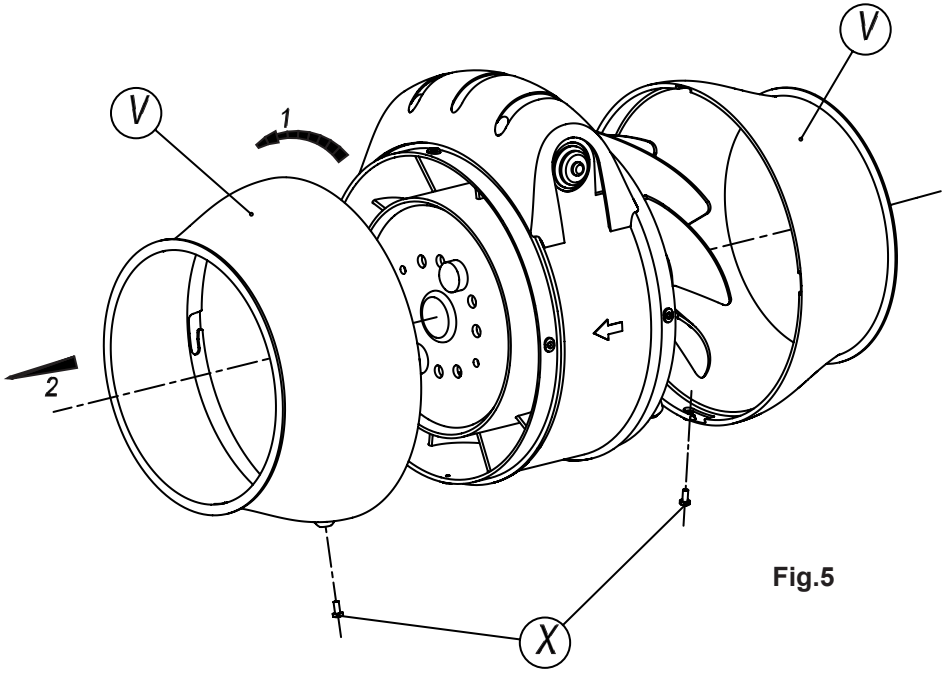

Fig.5



Maico Italia S.p.A.

Via Maestri del Lavoro, 12 - 25017 - Lonato del Garda (BS) - Italy

Tel +39 030 9913575

Fax +39 030 9913766

e-mail: info@maico-italia.it

www.maico-italia.it